

INSTRUKCJA OBSŁUGI

Wózek inwalidzki z napędem elektrycznym typ Squod

6 km/h



Przed przystąpieniem do użytkowania wyrobu użytkownik jest zobowiązany do zaznajomienia się z pełną treścią instrukcji. Niniejsza instrukcja przekazana jest w celu poinformowania o prawidłowym użytkowaniu wyrobu.

Prosimy pamiętać, że stosowanie się do wskazówek zawartych w tej instrukcji przedłuży trwałość, estetykę oraz pozwoli na bezpieczne korzystanie z wyrobu.

Zastrzegamy sobie prawo do wprowadzania zmian i ulepszeń każdego z opisanych w tej instrukcji produktów, bez uprzedniego powiadomienia.

SPIS TREŚCI

Rozdział	Strona
1. SŁOWO WSTĘPNE	3
2. PARAMETRY TECHNICZNE	3
3. OGÓLNE WIADOMOŚCI	4
4. ZAKRES STOSOWANIA	5
5. WYPOSAŻENIE	5
6. RĄCZKI DO PCHANIA	6
7. OPARCIE	6
8. SIEDZISKO	Błąd! Nie zdefiniowano zakładki.
9. PODNÓŻKI	6
10. PODŁOKIETNIK	8
11. NAPĘD WÓZKA I SYSTEM STEROWANIA	9
12. BATERIE	11
13. MONTAŻ I DEMONTAŻ BATERII	Błąd! Nie zdefiniowano zakładki.
14. ŁADOWANIE BATERII	12
15. WYMIANA OGUMIENIA	13
16. OGUMIENIE	14
17. HAMULCE POSTOJOWE	14
18. TRANSPORTOWANIE WÓZKA	15

19. PRZEWOŻENIE WÓZKA SAMOCHODEM	16
20. PRZEJAZD PRZEZ RAMPE	16
21. WYPOSAŻENIE DODATKOWE	16
22. ANALIZA BŁĘDÓW	17
23. ZASADY BEZPIECZEŃSTWA	19
24. PRZEGLĄDY WÓZKA	19
25. CZYSZCZENIE I PIELEGNACJA	20
26. DEZYNFEKCJA	21
27. WARUNKI GWARANCJI	21

1. SŁOWO WSTĘPNE

Na wstępie dziękujemy za zaufanie, jakim obdarzyliście nas Państwo dokonując wyboru naszego produktu.

Elektryczne wózki inwalidzkie są efektem wieloletnich studiów i badań nad bezpieczeństwem i prostotą obsługi.

Przestrzeganie opisanych poniżej zasad zapewni Państwu zadowolenie i wieloletnie użytkowanie pojazdu. Niniejsza instrukcja ma na celu przybliżenie zasady działania, budowę jak sposoby postępowania z wózkiem elektrycznym, co przedłuży żywotność pojazdu i jego właściwe działanie.

Firma „Vermeiren” zastrzega sobie jednocześnie prawo do wprowadzania zmian w swoich wyrobach bez powiadamiania użytkownika.

W razie jakichkolwiek problemów czy wątpliwości zgłóście się Państwo do naszych przedstawicieli o wyjaśnienia i poradę.

2. PARAMETRY TECHNICZNE

(dotyczy wersji podstawowej z wyposażeniem standardowym; wraz z wprowadzeniem wyposażenia dodatkowego zmienia się opisane wielkości)

Długość całkowita (bez podnóżków)	83 cm
Długość całkowita (z podnóżkami)	105 cm
Wysokość (łącznie z oparciem)	99 cm
Szerokość całkowita (zależna od rozmiaru)	60 cm (39), 65 cm (44),
Głębokość siedziska	39 lub 44 cm
Wysokość siedziska od podłoża	53 cm
Wysokość oparcia	51 cm
Wysokość podłokietnika (siedzisko-	20 - 25 cm

poduszka)	
Wysokość podłokietnika (podłoże-poduszka)	71 – 76 cm

Dopuszczalna różnica wymiarów +/- 1,5 cm/kg

Motory	2 x 200 W DC M3
Baterie	2 x akumulator żelowy 12V/73Ah
Ładowarka	Exendis Impulse
Sterownik	CD Schark 2 (Dynamic Controls)/ Elektromagnetyczny system hamowania
Masa całkowita (+ baterie)	95 -kg
Temperatura pracy	-20°C do +40°C
Termiczny bezpiecznik	30 AMP
Max obciążenie	130 kg
Prędkość max	6 km/h
Zasięg -jazdy	Ok. 30 km / 1 ładowanie

Ogumienie

Koła przednie - skrętne / ciśnienie	200 x 50 (8 x 1 3/4) / 3,4 bar
Koła tylne - napędowe / ciśnienie	62-203 (12 1/2 x 2 1/4) / 1,75 bar

⇒ W przypadku -zastosowania innego ogumienia należy przestrzegać wielkości ciśnień zalecanych przez producenta (parametr zawsze podawany na oponie)-!

⇒ Zawsze utrzymywać max ciśnienie powietrza w kołach-!

Zakresy jazdy

Promień zawracania	ok.70 cm
Max kąt podjazdu	6°(10,5%)
Max wysokość przeszkody	70 mm (Klasa B)

3. OGÓLNE WIADOMOŚCI

Model SQUOD stworzony został z myślą o pełnym komforcie użytkowania dla osób mających kłopoty z samodzielnym poruszaniem się oraz schorzeniami utrudniającymi chodzenie.

Wózek SQUOD umożliwia samodzielną eksploatację lub jazdę z pomocą dodatkowej osoby w pomieszczeniach zamkniętych, jak i na zewnątrz pod warunkiem, że powierzchnia do jazdy jest płaska, utwardzona i bez przeszkód.

Przed przystąpieniem do prawidłowego użytkowania pojazdu prosimy dogłębnie zapoznać się z treścią niniejszej instrukcji.

Opis znaków graficznych:



Uwaga! Należy przeczytać instrukcję przed stosowaniem.



Hamulec magnetyczny aktywny, możliwy napęd elektryczny.



Hamulec nie aktywny, możliwość ręcznego pchania wózka (wyłączony napęd elektryczny)



Uwaga, należy zachować szczególną ostrożność na wzniesieniach i spadkach terenu w przypadku nie aktywnego hamulca magnetycznego.



Zużyte elementy elektryczne, baterie itp. należy przekazywać do recyklingu

4. ZAKRES STOSOWANIA

Możliwość różnorodnych ustawień, wyposażenia dodatkowego oraz modułowa budowa wózka pozwala na posługiwanie się tym pojazdem przez osoby mające problemy z poruszaniem się wywołane przez:

- paraliż
- amputacje
- zwyrodnienia i inne deformacje ciała
- zaburzenia równowagi
- choroby serca i krążenia

Przy doborze parametrów wózka zawsze uwzględnić należy

- wzrost i masę ciała (max 130 kg)
- stan psychiczny i kondycję fizyczną
- warunki zamieszkania
- środowisko

5. WYPOSAŻENIE

W skład standardowego wyposażenia wchodzi:

- konstrukcja ramy (razem z motorami)
- podnóżki zdejmowane (standardowo: B06)
- rury oparcia wraz z anatomiczną tapicerowaną płytą
- anatomiczna tapicerowana poduszka siedziska
- kółka anty-wywrotne (B78)
- 2 x baterie (żelowe) w kasetach
- ładowarka
- sterownik
- klucz trzpieniowy
- pompka ręczna do kół
- instrukcja obsługi

Przy zakupionym przez Państwa wózku elektrycznym należy jedynie zamontować należy podnóżki, siedzisko i oparcie (zgodnie z opisem w instrukcji).

Sprzedawca przesyła Wam zmontowany wózek i powinien udzielić wszelkich niezbędnych informacji nt. poszczególnych składowych i ich obsługi.

W celu pełniejszego poznania składowych wózka podajemy poniżej pełniejszy ich opis.

6. RĄCZKI DO PCHANIA

Wózki elektryczne standardowo wyposażone są w gumowe rękojeści do pchania osadzone na górnych końcówkach rur mocujących oparcie. Pozwala to osobie obsługującej na prowadzenie wózka lub jego asekurację w różnych sytuacjach eksploatacji pojazdu.

7. OPARCIE

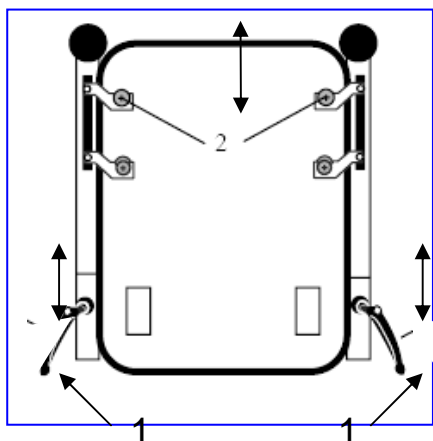

Dla celów transportowych zaleca się zdemontowanie całego oparcia. Czynność ta jest możliwa po uprzednim poluzowaniu -obydwu śrub blokujących (1) i wysunięciu sekcji oparcia z prowadnic. Czynność ta wykonywana jest często przez osoby transportujące swoje wózki za pomocą samochodów osobowych (z wykorzystaniem przystawnych ramp).

Montaż oparcia wykonuje się w kolejności odwrotnej pamiętając, aby króćce wsuwać do prowadnic obiema stronami jednocześnie i do samego końca 6-kątnego zakończenia, a całość zabezpieczyć, poprzez mocne dokręcenie śrub blokujących.

⇒ Przed każdą jazdą należy sprawdzić stan połączeń śrubowych deska oparcia-rury oparcia, które nie powinny wykazywać luzów,

⇒ W trakcie montażu należy zwrócić uwagę, aby konstrukcja oparcia nie wywoływała naprężeń i deformacji ramy głównej, co jest niepożądane dla wózka i niebezpieczne dla użytkownika,

⇒ Przed każdym użytkowaniem należy sprawdzić, aby wszystkie połączenia śrubowe były dokręcone,

⇒ Nie dopuszczać do dodatkowego obciążania oparcia wózka (np. zawieszanie plecaka itp.), ponieważ może to stwarzać niebezpieczeństwo przewrócenia się do tyłu, a tym samym być niebezpieczne dla użytkownika i jego pojazdu.

Wyposażanie oparcia w dodatkowe elementy powinno odbywać się po uprzedniej konsultacji z naszym przedstawicielem.

8. PODNÓŻKI

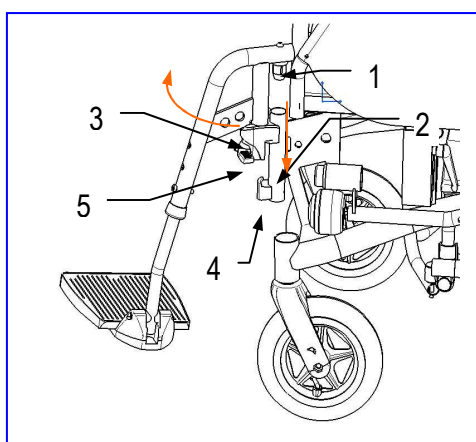

Aby zamontować prawidłowo podnóżek należy włożyć kołek (1) do rury przedniej części ramy (2) trzymając korpus podnóżka od strony zewnętrznej wózka.

Następnie należy przekręcać korpus podnóżka do środka pojazdu tak (zgodnie ze strzałką, patrz. rys.3), aby blok zamka (3) zazębił się z zaczepem (4). Po osiągnięciu właściwego położenia zatrask blokady (5) zadziała automatycznie. Gdyby nie nastąpiło samoczynne zablokowanie zamka, to należy lekko wcisnąć sworzeń zatrasku (5) w kierunku do ramy wózka.

W celu zdemontowania podnóżka, należy nacisnąć na dźwignię zatrasku (5) przekręcając jednocześnie korpus podnóżka na zewnątrz lub do środka wózka.

Uwaga: przed użytkowaniem podnóżków należy zawsze sprawdzić, czy są one **prawidłowo** **zapięte** !

Regulacja płyt podstopia.

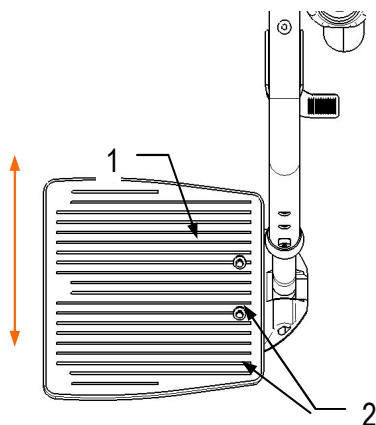

Płyty podstopia (1) mogą być ustawione na różnych głębokościach, patrz rys.4

Regulacja taka jest możliwa po odkręceniu śrub (2) w płycie podnóżka i przestawieniu płyty o ok. 3 cm do przodu lub do tyłu. Następnie należy zablokować płytę za pomocą tych samych śrub.

Niekiedy regulacja taka jest niewskazana ze względu na zahaczanie płyty o koła przednie.

Regulacja długości podnóżka.

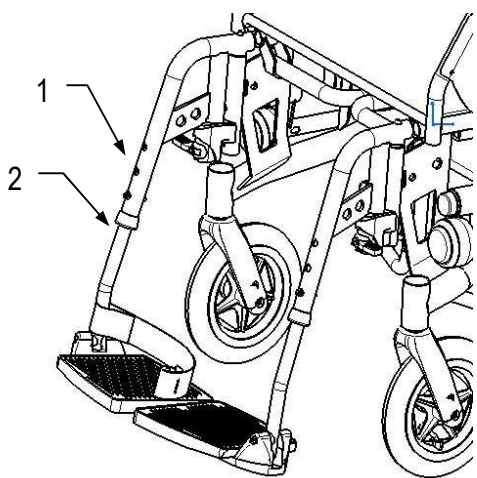

W celu odpowiedniego doboru długości podudzia należy wykręcić śrubę zabezpieczającą (1), a następnie ustalić właściwe wysunięcie rury środkowej (2) z korpusu podnóżka (3) i ponownie zakręcić śrubę blokującą (1).

Zawsze należy zwrócić uwagę na prawidłowe zakręcenie śrub mocujących.

UWAGA:

⇒ Zawsze przed użytkowaniem podnóżków należy zwrócić uwagę na **prawidłowe zapięcie zamka**,

⇒ Nigdy nie należy przenosić wózka chwytając za podnóżki, lecz trzymając za konstrukcję ramy,

⇒ W trakcie ustalania pozycji płyty podnóżka należy pamiętać, aby minimalna odległość od podłoża nie była

mniejsza niż **6 cm** z uwagi na niebezpieczeństwo zahaczenia o podłoże,

⇒ Nigdy nie należy stawać na płycie podnóżkowej, gdyż służą one jedynie do podtrzymywania stóp.

W przypadku, gdy schorzenie uniemożliwia właściwe wykorzystanie podnóżków, prosimy zwrócić się do naszych przedstawicieli o dobór stosownych rozwiązań.

9. PODŁOKIETNIK

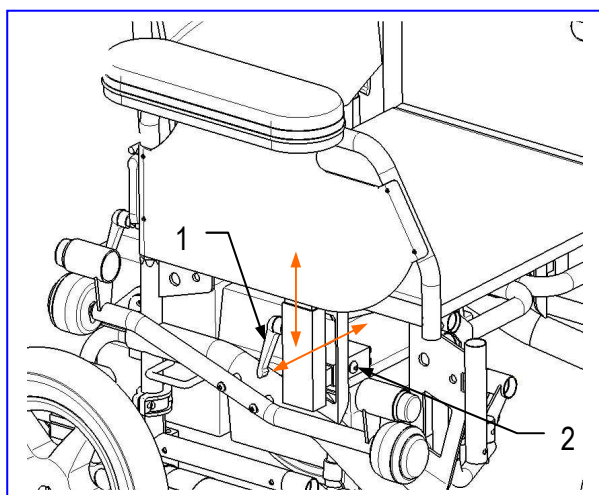

ponownie blokujemy całość śrubą dociskową (2).

Konstrukcja podłokietnika umożliwia płynną regulację wysokości i szerokości użytkowej.

Odblokowanie śruby dociskowej (1), pozwala na swobodne ustalenie wysokości podłokietnika.

Obrane położenie będzie zachowane po ponownym przykręceniu śruby blokującej (1).

Istnieje też możliwość indywidualnego doboru rozstawu podłokietnika dla każdej strony z osobna. Po poluzowaniu śruby dociskowej (2) ustawiamy właściwą pozycję, przesuwając w poziomie (patrz. kierunek przemieszczania zaznaczony na rys.6) i

UWAGA:

⇒ Przed każdorazowym użytkowaniem, upewnić się, że wszystkie śruby dociskowe są dokręcone - brak luzu na połączeniach. Uchroni to użytkownika przed przykrymi niespodziankami,

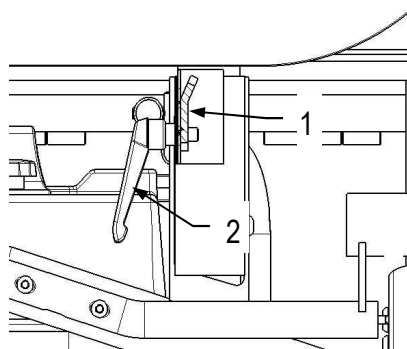

⇒ Regulacje podłokietników, powinny być przeprowadzane w ograniczonym zakresie ich działania, wynikającym z konstrukcji, elementem roboczym jest docisk (1) połączony ze śrubą (2), - oś śruby wyznacza granicę bezpieczeństwa,

⇒ Przy przenoszeniu wózka, nie należy chwycić za podłokietnik, tylko za ramę główną wózka,

⇒ Dla podłokietnika, przy którym przymocowany jest sterownik, regulacji dokonujemy dopiero po uprzednim odłączeniu wtyczki wiązki elektrycznej od sterownika,

⇒ W przypadku stwierdzenia uszkodzenia podłokietnika,

zabrania się eksploatacji wózka,

⇒ Niedopuszczalne są jakiegokolwiek własne zmiany w podłokietniku, użytkownik bierze na siebie odpowiedzialność za ewentualne konsekwencje, wynikające z wykonanych przeróbek i jednocześnie traci prawa gwarancji,

10. NAPĘD WÓZKA I SYSTEM STEROWANIA

Wózek SQUOD napędzany jest za pomocą dwóch niezależnych silników elektrycznych prądu stałego. Napęd przenoszony jest na koła tylne.

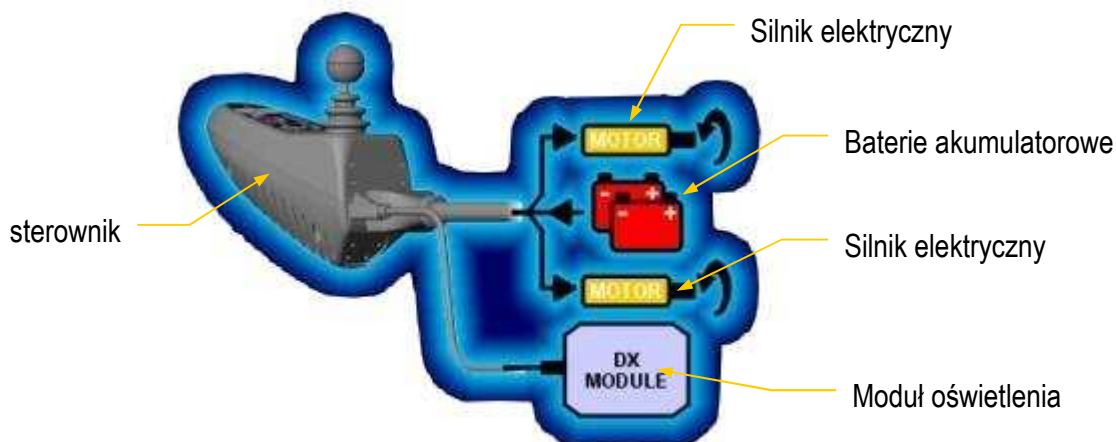

Sercem systemu sterowania wózka jest urządzenie montowane przy podłokietniku, oznaczone na rys. nazywane sterownikiem. Zasilanie sterownika doprowadzone jest z baterii akumulatorowych. Ze sterownika poprowadzone są bezpośrednio przewody do silników elektrycznych. Dodatkowym elementem wyposażenia systemu jest moduł oznaczony na rys. przez DX MODULE, do którego podłączone jest oświetlenie wózka: kierunkowskazy i światła mijania.

Opis i obsługa sterownika.



Przycisk I/O (1) na panelu sterownika, służy jednocześnie do włączenia i wyłączenia systemu sterowania wózka. Nad przyciskiem I/O znajdują się diody świecące. Diody pełnią dwie funkcje: informowanie o stopniu naładowania baterii i przekazywania kodów ewentualnych awarii systemu.

W pierwszej chwili, po załączeniu zasilania, przez pewien czas świecić się będą wszystkie diody jest to stan inicjowania sterownika. Po zainicjowaniu, diody będą pełniły funkcję wskaźnika stopnia naładowania akumulatora. Przy maksymalnym stopniu naładowania baterii, powinno być zaświeconych 10 diod. Świecąca i mrugająca jedna dioda, świadczyć będzie o rozładowaniu baterii.

Do sterowania jazdą wózkiem – prędkością i kierunkiem jazdy jednocześnie, przeznaczona jest dźwignia, znajdująca się na sterowniku tzw. „joystick”. Dźwignia ta pozwala na przemieszczanie się wózkiem praktycznie w każdym kierunku.

UWAGA:

⇒ W celu poznania reakcji wózka na wielkość wychylenia joystick’a, należy na powierzchni płaskiej i twardej i bez przeszkód dokonać „jazdy próbnej”.

Model SQUOD umożliwia poruszanie się z różnymi prędkościami jazdy. Wyboru dokonuje się przyciskami, (2) aby zwiększyć prędkość lub wciskając przycisk (3) w celu jej zmniejszenia

⇒ Cyfra 1 oznacza jazdę z najmniejszą prędkością,

⇒ Cyfra 5 daje możliwość jazdy z największą prędkością.

Opis rysunku sterownika:

1. Przycisk „włącz / wyłącz,
2. Przycisk zmiany prędkości (Zwiększanie),
3. Przycisk zmiany prędkości (Zmniejszanie),
4. Włącznik kierunkowskazu lewego
5. Włącznik kierunkowskazu prawego,
6. Włącznik klaksonu,
7. „włącznik oświetlenia zewnętrznego wózka
8. ” włącznik świateł awaryjnych,

Dodatkowym wyposażeniem sterownika jest (w przedniej dolnej jego części) -wtykowe gniazdo do podłączenia ładowarki.

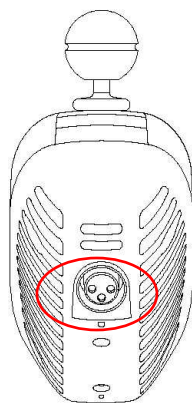

Uwagi:

⇒ Przed rozpoczęciem użytkowania wózka, odłączyć z gniazda ładowarkę,

⇒ w momencie włączania systemu sterowania przyciskiem „I/O”, nie powinno się manipulować joystick’iem, musi on znajdować się w pozycji neutralnej (środkowej), gdyż w innym przypadku nastąpi elektroniczna blokada,

⇒ Zablockowanie sterownika, nastąpi również, gdy zostanie on wyłączony, po czym natychmiast ponownie włączony

Ustawienie pozycji sterownika.

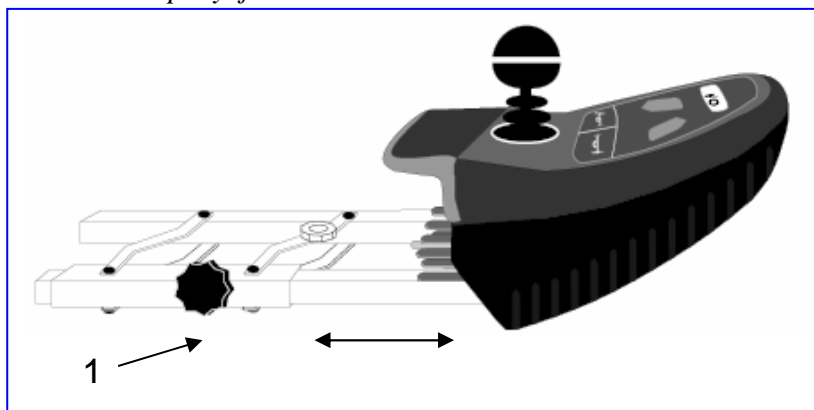

Dla optymalnego indywidualnego doboru położenia sterownika zastosowano wielopozycyjny system mocowania. Poluzowanie śruby blokującej (1), umożliwia dowolne przestawienie sekcji sterowania w kierunku „przód - tył”. Dokręcenie śruby blokującej, ustala

obrane położenie. Istnieje również możliwość regulacji w kierunku poprzecznym. Regulacja ta jest również płynna, lecz bez sztywnej blokady, podyktowanej zmianą gabarytów zewnętrznych wózka (zwiększenie szerokości całkowitej), co niekiedy może powodować utrudnienia podczas jazdy.

Napęd wózka

Sprzęganie i rozłączanie napędu.

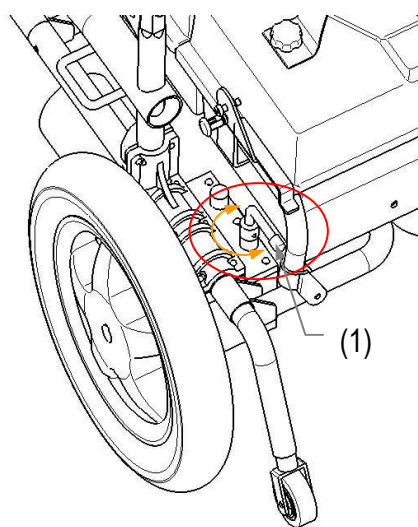

Obydwa napędy wózka, wyposażone są w obrotowe dźwignie (1), patrz rys., poprzez które sprzęga się silnik elektryczny z kołem. Położenie dźwigni równoległe do osi kół powoduje rozłączenie napędu. Takie ustawienie dźwigni daje możliwość przemieszczania (pchania) wózka bez użycia silników elektrycznych. Przekręcenie dźwigni w kierunku do tyłu (poprzecznie do osi kół) spowoduje połączenie silnika z przekładnią koła. W tym trybie pracy, wózek napędzany jest za pomocą silników elektrycznych.

UWAGA:

⇒ Załączanie i rozłączanie napędu powinno się przeprowadzać podczas postoju wózka,

⇒ Dźwignie po obu stronach wózka, powinny

znajdować się w jednakowych położeniach (sprzęgnięte albo rozłączone)

11. BATERIE

Standardowo wózek elektryczny wyposażony jest w dwie żelowe baterie, parametrach 12V/73Ah każda. Baterie te spełniają w Państwie pojeździe funkcję źródła zasilania dla napędu z zachowaniem wszelkich norm przewidywanych dla wózków inwalidzkich. Baterie te pracują w układzie zamkniętym – konstrukcja nie przewiduje uzupełniania nośnika energii (w tym przypadku żelu). Jeżeli w wyniku długotrwałej eksploatacji lub powstania uszkodzenia, baterie nie zachowują swoich parametrów, to należy **wymienić jednocześnie obydwie baterie.**

UWAGA:

- ⇒ Należy użytkować tylko oryginalnych i zalecanych przez producenta baterii,
- ⇒ Za szkody powstałe przez stosowanie baterii innych, niż zaleca producent nie bierzemy żadnej odpowiedzialności,
- ⇒ Z uwagi na spadki sprawności baterii, nie należy ich stosować w temperaturach poniżej - 5°C lub powyżej 50°C.

Wózek elektryczny „Squod” wyposażony jest w elektroniczny bezpiecznik przeciążeniowy (działający na zasadzie automatycznego korka w elektrycznej instalacji mieszkaniowej), który odłączy napęd wózka w momencie wystąpienia bardzo dużego oporu (nieruchoma, duża przeszkoda, czy stromy podjazd). Miejsce instalacji znajduje się z przodu obok świateł, po prawej stronie ramy wózka.

Element ten zabezpiecza napęd i system pojazdu przed uszkodzeniem. Po zadziałaniu bezpiecznika, ponowne przywrócenie funkcjonowania systemu, nastąpi po wciśnięciu przycisku tegoż bezpiecznika.

UWAGA:

- ⇒ Ze względu na ciężar baterii, należy zachować szczególne środki ostrożności, nieuwaga może doprowadzić do uszkodzenia baterii, a w najgorszym przypadku obrażeń ciała,
- ⇒ Zachowywać kolejność zakładania baterii zgodnie z instrukcją,
- ⇒ Po założeniu baterii zawsze należy sprawdzić czy zatrzaski zabezpieczające przechodzą przez gniazda blokady. W przypadku niespełnienia tego warunku, eksploatacja wózka jest niedozwolona,
- ⇒ Nie dopuścić do zwarcia biegunów baterii, gdyż grozi to rozładowaniem, a nawet zniszczeniem baterii,
- ⇒ Zwracać uwagę, na stan zewnętrzny baterii, powinny być czyste i suche,
- ⇒ Należy przestrzegać połączeń wg podanego schematu elektrycznego,
- ⇒ za wszelkie szkody wynikłe z postępowania niezgodnego z niniejszą instrukcją lub spowodowane stosowaniem nieoryginalnych części, czy też nie zalecanych dla tych wózków baterii producent nie ponosi odpowiedzialności.

12. ŁADOWANIE BATERII

Sterownik wózka posiada wskaźnik naładowania baterii, informując użytkownika o stopniu zużycia energii.

Świecenie się tylko czerwonych diod świadczy o konieczności naładowania baterii.

Pulsacyjne świecenie ostatniej czerwonej diody, informuje o krańcowym zużyciu baterii.

Jeżeli pomimo takiej informacji nie rozpoczniecie Państwo ładowania, samoczynnie system elektroniczny zablokuje cały układ wyświetlając sygnał błędu i uniemożliwi dalszą jazdę wykorzystując napęd elektryczny.

Do naładowania baterii należy używać wyłącznie ładowarki będącej w wyposażeniu wózka.

W momencie włożenia 3-punktowej wtyczki od ładowarki do gniazda w sterowniku zablokowana zostanie automatycznie funkcja jazdy.

W trakcie ładowania baterii sterownik wózka powinien znajdować się w stanie „włącz”, czyli w stanie po wciśnięciu przycisku oznaczonego **I/O**.

Wielkość prądu ładowania zmieniana jest przez samą ładowarkę automatycznie.

Ładowanie jest zakończone, gdy na wskaźniku świecić się będą zielone diody.

Zasadą prawidłowego ładowania baterii jest nieprzerwane (ciągłe) ładowanie, aż do osiągnięcia pełnego stanu naładowania. Świecenie zielonej diody na ładowarce, świadczy również o zakończeniu ładowania.

Eksploatacja baterii powinna odbywać się do momentu, aż na wskaźniku świecić się będą tylko czerwone diody.

Skutkiem zmniejszenia pojemności baterii jest, spadek mocy pojazdu (ważny parametr przy pokonywaniu wzniesień i różnych przeszkód) jak i zasięg jazdy wózka.

W przypadku, gdy wózek jest użytkowany sporadycznie, należy od czasu do czasu naładować jego baterie (oczywiście, jeżeli takie jest wskazanie na sterowniku), co pozwoli na stałą gotowość Waszego pojazdu do pracy, a przede wszystkim nie zmniejszy żywotności samych baterii.

UWAGA:

⇒ Nie używanie baterii przez dłuższy czas spowoduje ich samoczynne i „głębokie” rozładowanie, co może doprowadzić do sytuacji, że ponowne naładowanie za pomocą dołączonej ładowarki będzie niemożliwe. W związku z powyższym zaleca się okresowe doładowywanie baterii, co 5-8 tygodni (sprawdzając wskazania wyświetlacza na sterowniku - świecenie czerwonych diod),

⇒ Za szkody powstałe z błędów w procesie ładowania, producent nie bierze odpowiedzialności.

13. WYMIANA OGUMIENIA

Przed wymianą ogumienia radzimy zapoznać się z poniższymi uwagami.

W pierwszej kolejności należy wypuścić z dętki powietrze, a następnie poprzez naciskanie na oponę w kierunku środka felgi, poluzować kontakt opona-felga.

Stosując specjalną łyżkę należy wyciągnąć rant opony na zewnątrz felgi, co umożliwi przełożenie całej ścianki opony na zewnątrz. Po tym zabiegu wyciągnięcie dętki jest już bardzo naturalne.

UWAGA:

⇒ Przy stosowaniu niewłaściwych narzędzi lub błędnych czynności może dojść do poważnych uszkodzeń felgi, czy ogumienia.

Przed założeniem nowej dętki, prosimy zwrócić uwagę na to, aby ścianki wewnętrzne felgi były gładkie, bez obcych wtrąceń i innych uszkodzeń.

⇒ Szczególnie istotna jest strefa otworu pod wentyl,

⇒ Zawsze należy używać oryginalnych części (w przeciwnym razie ewentualne reklamacje, nie będą uwzględniane),

W razie powstania jakichkolwiek trudności, czy niejasności zwróćcie się Państwo o pomoc do naszych dystrybutorów.

Montaż ogumienia.

1) odciągnąć ściankę opony od felgi, włożyć wentyl do gniazda w feldze i lekko napompować dętkę tak, aby uzyskała ona okrągły kształt, po czym umieścić dętkę wewnątrz opony.

2) dla całkowitej pewności należy sprawdzić, czy dętka nie jest przekrecona (w przypadku załamania lub deformacji minimalnie, dopompować powietrze); nałożyć ręcznie ściankę opony na felgę, zaczynając od przeciwległej strony wentyla, a przy nim kończąc.

Zawsze sprawdzić należy z obydwu stron koła, czy opona nie „przyszczypała” dętki i czy ogumienie regularnie przylega do felgi.

Wentyl trzeba lekko wcisnąć do środka, a następnie wyciągnąć na zewnątrz po to, aby ten dobrze usadowił się w gnieździe.

Aby sprawdzić prawidłowość montażu ogumienia, należy napompować tyle powietrza, żeby móc kciukiem docisnąć do dna felgi. Następnie kontrolujemy, czy opona jednakowo przylega po obu stronach do felgi i czy jest ona centralnie ułożona. Jeżeli wystąpią jakiegokolwiek niedokładności, należy wypuścić powietrze z koła i poprawić osadzenie gum. Po pozytywnej ocenie, należy koło napompować do wymaganej wartości ciśnienia i nakręcić kapturek na końcówkę wentyla.

⇒ Należy zwrócić uwagę, aby w trakcie montażu pomiędzy felgę, a dętkę nie dostały się żadne obce przedmioty mogące powodować uszkodzenia,

⇒ Montaż wykonany przez naszych dystrybutorów jest gwarantem jakości i bezpieczeństwa,

⇒ Należy przestrzegać właściwego stopnia napompowania kół zgodnego z wielkościami podanymi przez producenta, znajdującymi się na bokach opony,

⇒ Do pompowania powietrza należy, stosować urządzenia z wyskalowanym w barach manometrem lub ręczną pompką będącą w standardowym wyposażeniu wózka.

14. OGUMIENIE

Wózki z napędem elektrycznym SQUOD seryjnie wyposażone są w koła napędowe pompowane 12 1/2 x 2 1/4 i przednie pompowane koła skrętne 8 x 1 3/4.

UWAGA:

⇒ Zawsze należy przestrzegać, aby we wszystkich kołach panowało ciśnienie powietrza zgodne z wielkościami podanymi w niniejszej instrukcji (patrz: „Parametry techniczne”),

⇒ Za ogumienie nie pochodzące od producenta, nie bierzemy żadnej odpowiedzialności.

15. HAMULCE POSTOJOWE

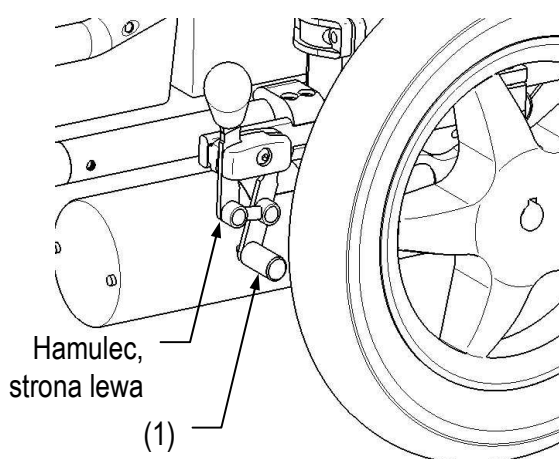

Każdy wózek naszej fabryki zaopatrzone jest w hamulce postojowe, rys., które ustawiane są w zależności od rodzaju ogumienia

- Koła pompowane
- Koła nie pompowane (pełne).

Regulacja hamulców przy kołach pompowanych.

Właściwe funkcjonowanie hamulców zależy od odpowiedniego ciśnienia w kołach zgodnie z parametrami podanymi w DANYCH TECHNICZNYCH (w przeciwnym razie, hamowania będzie nie skuteczne).

UWAGA:

⇒ Zawsze należy pamiętać, że konstrukcja hamulca nie służy do hamowania w trakcie jazdy, a tylko do zabezpieczenia wózka przed samo-poruszeniem w czasie postoju,
⇒ Używanie hamulca postojowego podczas jazdy może grozić wypadkiem ze wszystkimi konsekwencjami.

Po długiej eksploatacji wózka może nastąpić osłabienie siły hamowania, spowodowane wytarciem sworznia dociskowego (1), rys.16, czy zużycia opon na kołach.

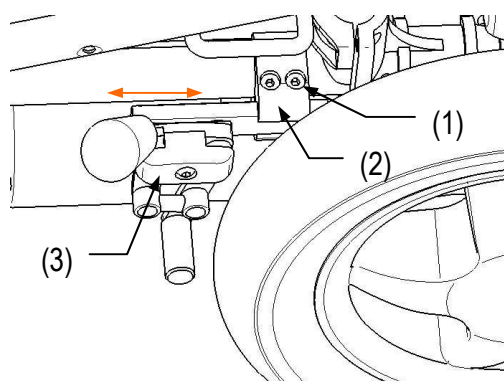

Regulacja hamulców może zostać przeprowadzona we własnym zakresie.

Proces regulacji należy rozpocząć od poluzowania dwóch śrub trzpieniowych (1), rys. w szczękach dociskowych (2) na szynie kluczem będącym w standardowym wyposażeniu każdego wózka.

Następnie należy przesunąć korpus hamulca w kierunku koła, do takiego położenia, aby po ponownym załączeniu hamulca, koło wózka nie obracało się (test poprawności regulacji

przeprowadzić na wózku z pacjentem). Po zakończeniu regulacji, zabezpieczyć mechanizm śrubami (1).

Zawsze należy sprawdzić czy oczekiwany efekt hamowania został osiągnięty.

W przypadku zanieczyszczenia ogumienia kół poprzez oleje, smary, wodę czy inne środki może nastąpić zmniejszenie efektywności hamowania. Zawsze przed rozpoczęciem jazdy należy sprawdzić stan ogumienia kół.

16. TRANSPORTOWANIE WÓZKA

Konstrukcja modelu Squod daje możliwość złożenia ramy wózka. Powoduje to zmniejszenie jego gabarytów, a przez to ułatwia jego załadunek i transport.

Postępowanie przygotowujące wózek do transportu:

1. Zdemontować obydwa podnóżki zgodnie z instrukcją, a następnie zdjąć poduszkę siedziska i zdemontować całe oparcie.
2. Wyciągnąć z prowadnic baterie zasilające i złożyć ramiona prowadnicy.
3. Pociągnąć za rury krzyżaka pionowo do góry, a następnie naciskając poziomo z zewnątrz na podłokietniki złożyć cały szkielet wózka.

Rozłożenie konstrukcji odbywa się dokładnie w kolejności odwrotnej, zaczynamy od rozłożenia ramy, następnie montujemy obie baterie, podnóżki, oparcie. Ostatnią czynnością jest montaż siedziska wózka.

UWAGA:

- ⇒ Przenoszenie konstrukcji złożonego wózka jest dopuszczalne jedynie chwytając za ramę główną,
⇒ W trakcie składania lub rozkładania wózka zachować szczególną ostrożność,
⇒ Aby uniknąć uszkodzenia sterownika w czasie transportu, zaleca się odłączenie go od podłokietników i oddzielne przewożenie,

⇒ Umieszczanie do, jak i wyciąganie wózka z wnętrza środka transportu, powinno odbywać się jedynie przez chwytywanie za główną ramę wózka. Nie jest dozwolone chwytywanie za podnóżki, podłokietniki, a nawet koła,

ZABRANIA SIĘ WJEŻDZANIA I ZJEŻDZANIA WÓZKIEM PO SCHODACH RAZEM Z UŻYTKOWNIKIEM TEGO WÓZKA. JEŻELI WYMAGAĆ BĘDZIE TEGO SYTUACJA, NALEŻY PRZETRANSPORTOWAĆ OSOBNO UŻYTKOWNIKA I WÓZEK ELEKTRYCZNY, ZACHOWUJĄC WSZYSTKIE ŚRODKI OSTROŻNOŚCI.

17. PRZEWOŻENIE WÓZKA SAMOCHODEM

Przewożenie osoby na wózku w samochodzie, jest możliwe pod warunkiem, że pojazd spełnia odpowiednie wymagania - wyposażenie pojazdu w pasy bezpieczeństwa, umożliwiające zapięcie pasażera wraz z wózkiem.

18. PRZEJAZD PRZEZ RAMPĘ

Niejednokrotnie użytkownicy wózków stoją przed problemem przejazdu przez różnego rodzaju krawężniki, progi, stopnie, bądź wjazdu do środka samochodu. Do rozwiązania tego problemu służą właśnie konstrukcje nazywane rampami. Mogą służyć do tego dwa wąskie pomosty. Szerokość takiego pomostu powinna umożliwiać łatwe manewrowanie wózkiem podczas przejazdu. Z uwagi na ograniczony kąt przechyłu do tyłu wózka (max 10° licząc względem pionu), dobrać odpowiednią długość rampy/pochylni.

19. WYPOSAŻENIE DODATKOWE

• ZAGŁÓWEK (L55)

Dodatkowo można wyposażyć wózek SQUOD w podglówek z regulacją w pionie i głębokości. Zastosowane rozwiązanie z dwoma niezależnymi słoneczkowymi łączami pozwala na dobranie najbardziej optymalnej pozycji.



Dobór wysokości położenia zagłówka następuje poprzez poluzowanie śruby dociskowej - zapadkowej, ustaleniu pozycji i ponownej blokady śrubą.

Poluzowanie połączeń na słoneczkach pozwala na zmianę głębokości oparcia głowy w bardzo szerokim zakresie.

⇒ Zawsze sprawdzić skuteczność połączeń śrubowych – czy przy próbie przemieszczenia ręką, używając nieznaczącej siły, zagłówek nie zmienia położenia,

⇒ Wysunięcie końca prowadnicy L55 w kierunku do góry, nie powinno przekroczyć dystansu 6 cm od śruby dociskowej prowadnicę,

⇒ Wprowadzanie zmian w konstrukcji zagłówka jest niedopuszczalne i firma nasza nie bierze na siebie odpowiedzialności za ewentualne skutki takich przeróbek.

• **PASY BEZPIECZEŃSTWA (B58)**

W celu zwiększenia bezpieczeństwa oferujemy Wam specjalne pasy typ **B58** mocowane do konstrukcji wózka z łatwym do obsługi zamkiem zatraskowym. System ten zapewnia odpowiednie „trzymanie” użytkownika.

⇒ Mocowanie pasów B58 powinno być przeprowadzone w punkcie zakupu wózka, co zapewni poprawność montażu, bezpieczeństwa.

W naszej ofercie wyposażenia dodatkowego znajduje się bardzo wiele pożytecznych i ciekawych rozwiązań, których stosowanie zwiększa wygodę i bezpieczeństwo użytkowników wózka jak i osób je obsługujących.

Wszelkie pytania w tym zakresie prosimy kierować do naszych dystrybutorów, którzy udzielą Państwu fachowej i rzetelnej porady.

20. ANALIZA BŁĘDÓW

Nr	Sygnal diód	Problem /Błąd	Sprawdzenie
0		Brak jakiegokolwiek wskazania stanu naładowania baterii pomimo załączenia sterownika	<ol style="list-style-type: none"> 1. Sprawdzić czy końcówka przewodu zasilającego jest właściwie osadzona w gnieździe sterownika oraz czy połączenie do baterii jest prawidłowe. 2. Czy baterie są prawidłowo połączone ze sobą? 3. Sprawdzić czy baterie są naładowane. 4. Czy bezpieczniki przy sterowniku lub bateriach nie są uszkodzone albo poluzowane?
1	••_••_••_••_	Uszkodzony sterownik	<ol style="list-style-type: none"> 1. Błędny program sterowania. 2. Awaria wewnątrz sterownika. <p>Uwaga: Sterownik do wymiany!</p>
2	••_••_••_	Defekt zamkniętych modułów elektronicznych.	Sprawdzić status zamkniętych modułów.
3	•••_•••_•••_	Defekt lewego motoru lub jego połączenia.	<ol style="list-style-type: none"> 1. Czy wtyki <u>obydwu</u> motorów są właściwie załączone? 2. Sprawdzić wtyczki <u>obydwu</u> motorów (uszkodzenie mechaniczne, korozja). 3. Zbadać omomierzem <u>obydwa</u> motory: odłączyć motor a omomierz podłączyć do wskazania powyżej 1Ω lub poniżej 100 mΩ świadczy o defekcie motoru. <p>Uwaga: mogą też wystąpić inne defekty motoru.</p>
4	••••_••••_	Defekt prawego motoru lub jego połączenia.	j.w.
5	•••••_•••••_	Hamulce postojowe lub połączenie uszkodzone.	<ol style="list-style-type: none"> 1. Czy wtyki od motorów są prawidłowo podłączone? 2. Sprawdzić stan wtyczek (uszkodzenie mechaniczne, korozja).

Fabryka wózków inwalidzkich i sprzętu rehabilitacyjnego Reha-Pol-A Sp. z o.o.
Wózek inwalidzki z napędem elektrycznym typ Squod

6	●●●●●_●●●●●_	Brak odniesienia.	Brak.
7	●●●●●_●●●●●_	Zbyt niskie napięcie baterii.	<ol style="list-style-type: none"> 1. Czy ładowarka jest prawidłowo podłączona? 2. Czy kontrolka ładowarki wskazuje „ładowanie“? 3. Sprawdzić poprzez tzw. „memory-effekt” czy funkcja ładowania nie jest ograniczona.
8	●●●●●_●●●●●●	Baterie przeładowane.	<ol style="list-style-type: none"> 1. Czy baterie ładowane były przy pomocy innej nieoryginalnej ładowarki? 2. Sprawdzić stan ładowarki. 3. Czy napięcie zasilające ładowarkę nie jest zbyt wysokie? 4. Sprawdzić napięcie baterii czy nie jest niższe niż 32 V.
9	●●●●●●●_●●●●●●●_	Błąd przesyłu sygnału.	<ol style="list-style-type: none"> 1. Czy właściwe jest połączenie pomiędzy sterownikiem, a modulem? 2. Czy wtyczka nie jest uszkodzona mechanicznie, skorodowana i właściwie osadzona w gnieździe? 3. Czy przewody nie są uszkodzone?
10	●●●●●●●●_●●●●●●●●	Uszkodzona komunikacja pomiędzy wieloma komponentami.	<ol style="list-style-type: none"> 1. Sprawdzić status każdego komponentu. 2. Czy podłączenia są prawidłowo ustanowione i właściwie wykonane? 3. Sprawdzić czy wtyki i przewody nie są uszkodzone mechanicznie lub skorodowane.
11	●●●●●●●●●_●●●●●●●●●_	Motory w fazie nieaktywnej.	Po przekroczeniu zaprogramowanego czasu pracy motorów system samoczynnie odcina funkcje motorów ich uaktywnienie wymaga specjalnego programu.
12	Szybkie pulsowanie, co 5 sekund	Elektronika włączona, ale zabezpieczona.	Przeciągnąć kluczem magnetycznym przez pole z symbolem klucza (dotyczy tylko COMMANDO DX).
13	Szybkie i ciągłe świecenie po załączeniu elektroniki.	Dźwignia sterownika nie jest w pozycji neutralnej.	Po ustawieniu dźwigni sterownika w pozycji neutralnej załączyć ponownie
14	Pojedyncza dioda stanu baterii świeci pulsacyjnie.	Uwaga: baterie rozładowane.	Rozpocząć proces ładowania baterii przy pomocy ładowarki dostarczonej wraz z wózkiem.
15	Dwie lub trzy diody stanu baterii świeci pulsacyjnie.	Uwaga: zbyt niskie napięcie baterii.	<ol style="list-style-type: none"> 1. Sprawdzić stan baterii. 2. Sprawdzić ładowarkę.
16	Trzy do sześciu diód stanu baterii świeci pulsacyjnie.	Uwaga: zbyt wysokie napięcie baterii.	<ol style="list-style-type: none"> 3. Sprawdzić stan baterii. 4. Sprawdzić ładowarkę.

Legenda:

●	Dioda na czytniku klucza magnetycznego świeci przez 0.2 sekundy i z przerwą trwającą 0.8 sekundy.
_	Dioda na czytniku klucza magnetycznego gaśnie na 2 sekundy przed każdą nową sekwencją.

21. ZASADY BEZPIECZEŃSTWA

Prosimy stosować się do poniższych zasad:

- ⇒ w trakcie użytkowania wózka należy uważać, aby żadne przedmioty, czy części ciała nie dostały się w przestrzeń kół napędowych i ramy gdyż grozi to poważnym wypadkiem lub uszkodzeniem pojazdu,
- ⇒ podczas wsiadania lub schodzenia z wózka nie należy stawać na płyty podstopia. W takich sytuacjach zawsze trzeba podnieść płyty do góry, albo przekręcić całe podnóżki na zewnątrz wózka,
- ⇒ zawsze należy pamiętać o tym, że położenie środka ciężkości przy pokonywaniu nierówności lub pochylni ulega zmianie i jest bardzo niebezpieczne dla użytkownika,
- ⇒ należy użytkować tylko wózki o wymiarach dopasowanych do wagi i wzrostu użytkownika
- ⇒ pokonywanie przeszkód (schody, kanty, krawężniki) pokonywać z minimalną prędkością,
- ⇒ przejazd po schodach dopuszczalny jest jedynie, przy asekuracji przynajmniej jednej osoby, o ile nie istnieją specjalne podjazdy, czy windy przeznaczone dla tych celów,
- ⇒ uwagę zawsze zwracać na stan ogumienia,
- ⇒ w trakcie poruszania się po drogach publicznych należy przestrzegać przepisów ruchu drogowego,
- ⇒ podobnie jak podczas jazdy samochodem, czy innym pojazdem jest niedopuszczalne użytkowanie wózka po spożyciu alkoholu, czy po zażyciu środków medycznych niewskazanych dla kierowców,
- ⇒ ze względu na własne bezpieczeństwo, poruszanie się pojazdem przy złych warunkach atmosferycznych, jest nie wskazane,
- ⇒ światła odblaskowe przy Waszym wózku zawsze powinny być widoczne i czyste,
- ⇒ zawsze sprawdzać stan i funkcjonalność oświetlenia zewnętrznego (światła przednich - mijania i tylnych-pozycyjnych, kierunkowskazów i światła awaryjnych),
- ⇒ w myśl hasła „być lepiej widocznym” przy poruszaniu się w ciemności, zaleca się stosowanie jasnej odzieży z elementami odblaskowymi jak też dbałość o wszystkie światła pojazdu,
- ⇒ należy unikać kontaktu z otwartym ogniem (szczególnie niebezpieczne są tłące się papierosy) z uwagi na niebezpieczeństwo zapalenia się tapicerki wózka,
- ⇒ nie dopuszczać do pracy silników z nie sprzęgniętymi kołami napędowymi,
- ⇒ nie wolno przekraczać dopuszczalnych (120 kg) obciążeń wózka.

22. PRZEGLĄDY WÓZKA

Podobnie jak i inne wyroby elektryczny wózek „Squod” należy przeglądać, co zapewni jego prawidłowe funkcjonowanie i komfort użytkowania przez długi czas.

PRZED KAŻDĄ JAZDĄ

⇒ Sprawdzić czy ogumienie nie posiada widocznych uszkodzeń, lub zanieczyszczeń, które mogą osłabić działanie hamulców postojowych,

W razie uszkodzenia należy zwrócić się o pomoc do naszych przedstawicieli lub dokonać samodzielnej naprawy uwzględniając wskazówki podane w rozdziale ZMIANA OGUMIENIA. Naturalnie wszelkie zanieczyszczenia należy natychmiast z ogumienia usunąć.

⇒ Każdorazowo należy sprawdzać funkcjonowanie hamulców postojowych.

W razie wystąpienia jakichkolwiek wątpliwości zwróćcie się Państwo do naszych przedstawicieli o pomoc, czy poradę. Możecie również sami dokonać regulacji hamulców postojowych posiłkując się informacjami zawartymi w rozdziale HAMULCE POSTOJOWE.

⇒ Kontrolować należy stan ciśnienia powietrza w ogumieniu, a w razie konieczności należy je natychmiast uzupełnić (patrz WYMIANA KÓŁ oraz PARAMETRY TECHNICZNE),

⇒ Zawsze upewnić się, czy wszystkie połączenia śrubowe są właściwie dociągnięte,

⇒ Przez naciśnięcie przycisku „włącz” sprawdzić stan naładowania baterii, co da jednocześnie informację czy zaplanowany odcinek drogi można będzie przejechać.

CO 8 TYGODNI

W zależności od intensywności użytkowania wózka, zaleca się dokładne oględziny i nasmarowanie kilkoma kroplami oleju następujących punktów:

1. Dostępne zewnętrzne łożyska kulkowe,
2. Dźwignie hamulca postojowego,
3. Ruchome części podnóżka,

CO 6 MIESIĘCY

W zależności od intensywności eksploatacji wózka należy:

1. Wyczyścić cały wózek,
2. Dokonać dokładnych oględzin wózka, skontrolować funkcjonowanie kół skrętnych (przy występowaniu dużych oporów podczas skręcania należy wyczyścić łożyska, a gdy to nie przyniesie efektu skontaktować się z naszym przedstawicielem)

Wszelkich napraw i montażu można dokonywać jedynie na bazie oryginalnych części pochodzących od naszych dystrybutorów.

W przypadku stosowania elementów nieoryginalnych producent nie bierze na siebie żadnej odpowiedzialności.

23. CZYSZCZENIE I PIELEGNACJA

Aby Państwa wózek zachowywał również odpowiednią estetykę, należy zapewnić mu właściwą pielęgnację.

W osiągnięciu tego celu pomocne będą poniższe wskazówki:

• *TAPICERKA*

- ⇒ Zaleca się mycie ciepłą wodą bez agresywnych środków czyszczących,
- ⇒ Przy mocnym zabrudzeniu, czyścić ręcznie z zastosowaniem łagodnych środków piorących,
- ⇒ Plamy należy czyścić za pomocą gąbki lub miękkiej szczotki,
- ⇒ Nie wolno czyścić tapicerki bardzo mocnymi środkami np. rozpuszczalnikiem, czy środkami żrącymi,
- ⇒ Niewskazane jest używanie twardych szczotek,
- ⇒ Za szkody powstałe po zastosowaniu nieodpowiednich środków czyszczących nie ponosimy odpowiedzialności,
- ⇒ Nie należy dopuścić do przemoczenia tapicerki w trakcie czyszczenia,
- ⇒ Czyszczenie strumieniem pary nie jest wskazane.

• *ELEMENTY Z TWORZYWA*

Detale takie należy czyścić ręcznie za pomocą ogólnie dostępnych środków po uprzednim zapoznaniu się z uwagami producenta takiego środka.

- **POWIERZCHNIE OCHRONNE**

Zastosowana warstwa lakieru ma duże znaczenie estetyczne i chroni niektóre detale wózka przed korozją. Powłoki lakiernicze nie stawiają szczególnych wymogów przy czyszczeniu (zwykle wytarcie wilgotną czy suchą szmatką jest wystarczające).

W razie uszkodzeń mechanicznych, może nastąpić zerwanie powłoki lakierowanej. Wskazane jest wówczas uzupełnienie ubytku.

Nasi dystrybutorzy posiadają odpowiednie lakiery w aerozolu, którymi mogą dokonać właściwej regeneracji powłoki.

Miejsca lakierowane narażone na tarcie dobrze jest posmarować cienką warstwą wazeliny technicznej.

Detale chromowane najlepiej czyścić suchą szmatką, a w przypadku przetarcia takiej powłoki zregenerować ją odpowiednim środkiem chromo-podobnym.

- **ELEMENTY ELEKTRONIKI**

Sterownik, jak i pozostałe moduły elektroniczne, należy czyścić przy pomocy ściereczki lekko zwilżonej delikatnym środkiem czyszczącym.

⇒ Nie stosować środków penetrujących,

⇒ Nie stosować szczotek drucianych czy innych przedmiotów o ostrych krawędziach z uwagi na niebezpieczeństwo,

⇒ Sprawdzać regularnie stan połączeń elektrycznych, które nie mogą być skorodowane,

⇒ Po każdym czyszczeniu i przeglądzie należy sprawdzić, czy nie występują przebicia prądu,

24. DEZYNFEKCJA

Dezynfekcji dokonywać można ogólnodostępnymi środkami służącymi do tego celu, po uprzednim zapoznaniu się z uwagami producenta takiego środka. Należy pamiętać, że środki te mogą przenikać do wnętrza obić tapicerskich.

- W trakcie zabiegu, należy używać rękawic ochronnych, postępować zgodnie z zaleceniami producenta takiego środka,

- Wszelkie konsekwencje niewłaściwego stosowania środków dezynfekujących nie obciążają producenta wyrobu dezynfekowanego.

25. WARUNKI GWARANCJI

Firma nasza bierze na siebie odpowiedzialność za ewentualne defekty materiału, czy błędy technologiczne wynikłe w produkcji przez określony czas licząc od daty sprzedaży.

Okresy gwarancji dla modelu Squod wynosi 12 miesięcy, baterie 6 miesięcy.

Warunki gwarancji będą dochowane, o ile nasze produkty używane będą zgodnie z opisanymi zasadami oraz zgodnie ze swoim przeznaczeniem.

Gwarancji nie podlegają:

- koszty transportu, obsługi i inne roszczenia,

- uszkodzenia wynikłe ze zmian konstrukcyjnych wprowadzanych przez klienta,

- elementy ulegające ścieraniu,

- szkody spowodowane wózkiem przez jego użytkownika,

- szkody powstałe przez inne zewnętrzne czynniki,

- uszkodzenia wynikłe przez niestosowanie oryginalnych części zamiennych.

Wszelkich spraw związanych z gwarancją naszego wyrobu, dokonacie Państwo w punktach sprzedaży u naszych dystrybutorów.

Producent:

Fabryka wózków inwalidzkich i sprzętu rehabilitacyjnego:
Reha-Pol-A Sp. z o.o.
Ul. Łączna 1
55-100 Trzebnica
Tel. 071/312-18-16
Faks 071/387-05-74