

User manual

MANUEL D'UTILISATION
GEBRUIKSAANWIJZING
GEBRAUCHSANWEISUNG
MANUALE DI ISTRUZIONI
MANUAL DE INSTRUCCIONES
INSTRUKCJA OBSŁUGI
NÁVOD K OBSLUZE

Ceres SE



Spis treści

Spis treści	1
Wstęp	2
1 Państwa produkt	3
1.1 Opis	3
1.2 Opcje	3
2 Przed użyciem	4
2.1 Przeznaczenie	4
2.2 Ogólne instrukcje bezpieczeństwa	4
2.3 Symbole na skuterze	5
2.4 Transport	5
2.5 Pierwsze użycie i przechowywanie	6
3 Używanie skutera	7
3.1 Pierwsza jazda	7
3.2 Obsługa skutera	7
3.3 Wsiadanie na skuter i schodzenie ze skutera	10
3.4 Hamulec i dźwignia wolnego koła	10
3.5 Regulacje elementów mających wpływ na wygodę użytkownika	11
3.6 Automatyczne odłączenie zasilania	13
3.7 Ładowanie akumulatorów	13
3.8 Wyłącznik akumulatora	15
3.9 System zapobiegania przewróceniu	15
4 Konserwacja	16
4.1 Czyszczenie	16
4.2 Przewidywany okres użytkowania	17
4.3 Ponowne użycie	17
4.4 Zakończenie użytkowania	17
4.5 Gwarancja	17
5 Diagnozowanie i rozwiązywanie problemów	18
6 Parametry techniczne	19

Wstęp

Gratulacje! Zostałeś właścicielem skutera Vermeiren!

Skuter został wykonany przez wykwalifikowany i zaangażowany personel. Zaprojektowano go i wyprodukowano zgodnie z wysokimi standardami jakości, jakich przestrzega Vermeiren.

Dziękujemy za zaufanie firmie Vermeiren i jej produktom. Niniejsza instrukcja pomoże w eksploatacji skutera i korzystaniu z jego opcji. Prosimy o uważne przeczytanie instrukcji obsługi. Pozwoli ona na zapoznanie się z działaniem, możliwościami i ograniczeniami skutera.

W razie dodatkowych pytań, prosimy o kontakt z wyspecjalizowanym sprzedawcą. Sprzedawca chętnie służy pomocą w tym zakresie.

Ważna uwaga

Aby zapewnić bezpieczeństwo i wydłużyć okres użytkowania produktu, prosimy o dbanie o niego oraz regularne dokonywanie przeglądów i serwisowanie.

Niniejsza instrukcja odzwierciedla najnowszy stan rozwoju produktu. Firma Vermeiren ma prawo do wprowadzania zmian w produktach tego typu bez obowiązku adaptowania lub wymiany podobnych, poprzednio dostarczonych produktów.

Ilustracje produktu stanowią dodatkowe objaśnienia do instrukcji w niniejszym dokumencie. Szczegóły przedstawionego produktu mogą się różnić od rzeczywistego produktu posiadanego przez użytkownika.

Dostępne informacje

W naszej witrynie internetowej <http://www.vermeiren.com/> zawsze znajduje się najnowsza wersja informacji zamieszczonych w instrukcji. Proszę regularnie sprawdzać tę stronę internetową pod kątem ewentualnych aktualizacji.

Osoby z zaburzeniami wzroku mogą pobrać elektroniczną wersję niniejszej instrukcji i odsłuchać ją przy użyciu oprogramowania zamieniającego tekst na mowę.



Niniejsza instrukcja użytkownika
Dla użytkownika i wyspecjalizowanego sprzedawcy



Instrukcja użytkownika ładowarki akumulatora.
Dla użytkownika i specjalistycznego dystrybutora



Instrukcja serwisowa dla skuterów
Dla wyspecjalizowanego sprzedawcy



Deklaracja zgodności WE

1 Państwa produkt

1.1 Opis

PL



1. Zagłówek
2. Oparcie
3. Podłokietnik
4. Siedzisko
5. Koło tylne
6. Podpórka pod stopy
7. Koło przednie
8. Światło przednie
9. Kierunkowskazy
10. Lusterko wsteczne
11. Uchwyty
12. Koszyk
13. Dźwignia wolnego koła
14. Tabliczka identyfikacyjna



15. Światło tylne
16. System zapobiegania przewróceniu

1.2 Opcje

Informacji w tej kwestii udzieli wyspecjalizowany sprzedawca. Sprzedawca chętnie służy pomocą.

2 Przed użyciem

2.1 Przeznaczenie

W niniejszej sekcji przedstawiono krótki opis przewidzianego zastosowania skutera. W pozostałych sekcjach instrukcje zostały opatrzone istotnymi ostrzeżeniami. W ten sposób chcemy zwrócić uwagę użytkowników na możliwość nieprawidłowej eksploatacji produktu.

- Skuter jest zaklasyfikowany jako produkt klasy B i jest przeznaczony do jazdy na powietrzu.
- Skuter jest przeznaczony do transportowania wyłącznie jednej (1) osoby ważącej maksymalnie 140kg. Nie jest przeznaczony do transportu towarów, przedmiotów ani innego wykorzystania niż wcześniej opisany transport.
- NIE WOLNO używać skutera, jeśli użytkownik cierpi na zaburzenia fizyczne lub psychiczne, takie jak zaburzenia wzroku, zaburzenia psychiczne, hemiplegia lub paraplegia, które mogłyby narazić użytkownika lub inne osoby na niebezpieczeństwo podczas jazdy skuterem. Z wymienionych powodów należy przed rozpoczęciem użytkowania skutera zasięgnąć porady lekarza i upewnić się, że wyspecjalizowany sprzedawca zapoznał się z jego poradą.
- Jeśli ma to zastosowanie, używać wyłącznie akcesoriów i części zapasowych zatwierdzonych przez Vermeiren.
- Należy się zapoznać ze wszystkimi danymi technicznymi i ograniczeniami skutera, które są podane w rozdziale 6.
- Gwarancja na produkt jest udzielona przy założeniu normalnego użytkowania i konserwacji, opisanych w niniejszej instrukcji. Uszkodzenie produktu spowodowane nieprawidłową eksploatacją lub brakiem konserwacji spowoduje unieważnienie gwarancji.

2.2 Ogólne instrukcje bezpieczeństwa

**PRZESTROGA**

Ryzyko obrażeń i/lub uszkodzeń

Należy przeczytać zalecenia podane w niniejszej instrukcji i postępować zgodnie z nimi. Niestosowanie się do tych zaleceń może spowodować uraz lub uszkodzenie skutera.

Podczas użytkowania należy pamiętać o ostrzeżeniach ogólnych:

- Nie używać skutera, jeśli użytkownik jest pod wpływem alkoholu, leków i innych substancji, które mogą mieć wpływ na zdolność jazdy.
- Pamiętać, że niektóre części skutera mogą stać się bardzo gorące lub zimne ze względu na temperaturę otoczenia, promieniowanie słoneczne, urządzenia grzewcze itp. lub rozgrzać się od silnika podczas jazdy. Należy zachować ostrożność podczas ich dotykania. Gdy jest zimno, należy nosić odzież ochronną. Po jeździe poczekać, aż skuter/silnik ostygnie.
- Przed włączeniem skutera zwrócić uwagę na sytuację/otoczenie użytkownika. Przed ruszeniem dobrać prędkość do warunków jazdy. Zalecamy, aby w pomieszczeniach jeździć z najniższą prędkością. W przypadku jazdy na zewnątrz można dostosować prędkość do takiej, przy której użytkownik czuje się wygodnie i bezpiecznie.
- NALEŻY ZAWSZE pamiętać, że skuter może się nagle zatrzymać, gdy rozładuje się akumulator lub zadziała zabezpieczenie chroniące skuter przed dalszymi uszkodzeniami. Należy też sprawdzić przyczyny opisane w rozdziale 5.
- Skuter został przetestowany pod kątem kompatybilności elektromagnetycznej. Zgodność z normą została potwierdzona. Niemniej jednak źródła pól elektromagnetycznych, takie jak pola telefonów komórkowych, generatory lub źródła energii o dużej mocy, mogą wpływać na właściwości jezdne skutera. Z drugiej strony, układy elektroniczne skutera mogą zakłócić działanie innych urządzeń elektronicznych, takich jak systemy alarmowe w sklepach lub drzwi automatyczne. Dlatego zalecamy, aby regularnie kontrolować skuter pod kątem uszkodzeń i zużycia, ponieważ mogą one powodować większe zakłócenia (patrz też rozdział 4).
- Należy jeździć tylko po płaskich powierzchniach, na których cztery koła napędowe dotykają podłoża, a styk skutera z podłożem umożliwi bezpieczną jazdę i obsługę.

- Zwracać uwagę, aby ręce, ubrania, pasy, klamry ani biżuteria nie zostały podczas eksploatacji pochwycone przez koła ani inne ruchome części.

Każdy poważny incydent [MDR (UE) 2017/745 §2 (65)], który miał miejsce w związku z wyrobem, należy zgłosić producentowi oraz właściwemu organowi państwa członkowskiego, w którym użytkownik i/lub pacjent ma siedzibę.

2.3 Symbole na skuterze

Do skutera mają zastosowanie symbole z następującej listy. Brakujące symbole można znaleźć w odnośnych normach ISO (ISO 7000, ISO 7001 i IEC 417).



Maksymalna waga użytkownika



Do użytku w pomieszczeniach (dotyczy ładowarki akumulatora)



Maksymalne bezpieczne nachylenie terenu w °.



Prędkość maksymalna



Oznaczenie typu



Ryzyko uwięzienia

2.4 Transport

2.4.1 Przewożenie skutera

Najlepiej przewozić skuter w trybie jałowym. Wybrać tryb jałowy i przetoczyć skuter w wybrane miejsce.

Jeśli nie jest to możliwe, można przenieść skuter zgodnie z następującymi krokami:

1. Wyłączyć skuter.
2. Usunąć nieprzymocowane części (siedzisko i akumulatory).
3. Przechowywać nieprzymocowane części w bezpiecznym miejscu.
4. Przenieść ramę + kolumnę kierowniczą z 2 lub 3 osobami w wybrane miejsce. Dociskać ramę do podwozia lub stałych części ramy, a nie do zderzaków lub części plastikowych.

2.4.2 Transportowanie w samochodzie

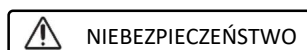

Ryzyko obrażeń ciała - skuter nie może być używany jako siedzenie w pojeździe.



Ryzyko obrażeń ciała

- Usunąć wszystkie nieprzymocowane części przed transportem.
- Podczas transportu żadne osoby ani przedmioty nie mogą znajdować się pod skuterem, na podnóżku ani siedzeniu.
- Upewnić się, że skuter jest prawidłowo zamocowany, aby uniknąć obrażeń pasażerów podczas zderzenia lub nagłego hamowania.
- Nie wkładać palców między elementy skutera.

Najlepszym sposobem transportu skutera w samochodzie jest wjechanie nim do środka za pomocą podjazdu.

W przypadku braku doświadczenia we wjeżdżaniu za pomocą podjazdu, można włączyć tryb położenia neutralnego i wepchnąć skuter do samochodu za pomocą podjazdu.

Gdy skuter nie mieści się w samochodzie, można go również przetransportować wykonując następujące działania:

1. Usunąć wszystkie nieprzymocowane części przed transportem (siedzisko itp.).
2. Przechowywać nieprzymocowane części w bezpiecznym miejscu.
3. O ile to możliwe, wyjąć akumulatory / pojemniki na akumulatory, aby zmniejszyć wagę.
4. Opuścić moduł sterowniczy za pomocą regulacji kąta.
5. Umieścić skuter w samochodzie z 2 lub 3 osobami.
6. Przymocować mocno ramę skutera do pojazdu.

2.5 Pierwsze użycie i przechowywanie

PRZESTROGA

Ryzyko uszkodzenia akumulatora

- Nie wolno dopuszczać do całkowitego rozładowania się akumulatora.
- Nie przerywać cyklu ładowania. Ładownicę odłączyć dopiero wtedy, gdy akumulator będzie w pełni naładowany.
- Upewnić się, że skuter jest przechowywany w suchym pomieszczeniu, aby zapobiec wzrostowi pleśni i uszkodzeniu tapicerki. W razie konieczności nałożyć na wózek pokrowiec ochronny.
- Szczegóły techniczne na temat przechowywania: patrz rozdział 6.

Przed rozpoczęciem użytkowania skutera upewnić się, że akumulator jest w pełni naładowany. Skonsultować się ze sprzedawcą, który poinformuje, czy akumulator został już naładowany. Aby naładować, wykonać instrukcje ładowania w §3.7.

3 Używanie skutera



OSTRZEŻENIE

Ryzyko obrażeń

- Najpierw przeczytać poprzednie rozdziały i zaznajomić się z przewidzianym zastosowaniem. **NIE** używać skutera, dopóki użytkownik nie przeczytał wszystkich instrukcji i ich nie zrozumiał.
- W razie wątpliwości i pytań prosimy o kontakt z lokalnym wyspecjalizowanym sprzedawcą, opiekunem lub doradcą technicznym, który udzieli pomocy.

3.1 Pierwsza jazda



PRZESTROGA

Ryzyko obrażeń i uszkodzeń

- Przed siadaniem na skuter i schodzeniem z niego upewnić się, że jest **WYŁĄCZONY**.
- Przed rozpoczęciem jazdy zawsze odłączyć ładowarkę od skutera.

i Kierowca powinien się upewnić, że potrafi obsługiwać skuter, zanim zacznie jeździć w zatłoczonych i potencjalnie niebezpiecznych miejscach. Należy najpierw poćwiczyć na szerokiej otwartej przestrzeni, gdzie jest mało osób postronnych i poprosić kogoś o wsparcie.

1. Upewnić się, że:
 - skuter stoi na płaskiej powierzchni, a wszystkie koła dotykają ziemi;
 - akumulator jest całkowicie naładowany, patrz § 3.7;
 - silnik jest sprzęgnięty z układem przeniesienia napędu, patrz § 3.4;
 - opony są prawidłowo napompowane, patrz § 6;
 - użytkownik siedzi w prawidłowej pozycji;
 - wszystkie regulacje zostały bezpiecznie zamocowane.
2. Włączyć skuter, patrz § 3.2.
3. Ustawić prędkość na najniższe ustawienie, patrz §3.2.
4. Położyć obie ręce na uchwytych nachylanej kolumny kierowniczej.
5. Lekko pociągnąć prawą dźwignię obsługi, aby jechać do przodu. Używać lewej dźwigni obsługi, aby jechać do tyłu. Puścić dźwignię, aby się zatrzymać. Powtórzyć kilka razy.
6. Gdy kierowca poczuje się pewniej, może powtórzyć próby z wyższą prędkością.
7. Teraz można spróbować skręcać, jadąc do przodu i do tyłu. Powtórzyć kilka razy.
8. Po zakończeniu jazdy upewnić się że skuter stoi stabilnie.
9. Wyłączyć skuter i wyjąć kluczyk, aby zabezpieczyć się przed kradzieżą.

3.2 Obsługa skutera



OSTRZEŻENIE

Ryzyko obrażeń lub uszkodzeń

- **NIE** jeździć po zboczach, przeszkodach, stopniach i krawężnikach, których rozmiar jest większy niż opisany w parametrach technicznych w rozdziale 6.
- Uwzględnić lokalne przepisy ruchu drogowego; w każdym kraju mogą być różne.
- Nigdy nie regulować prędkości podczas jazdy.
- Uwzględnić warunki pogodowe. Unikać jazdy w warunkach wilgotności, upału, śniegu, gołoledzi, temperatur poniżej zera; patrz parametry techniczne w rozdziale 6.
- Aby zapobiec przewróceniu się, przy pokonywaniu rogów i zakrętów próbować skręcać z dużym promieniem. Nie ścinać zakrętów, nie jeździć, gwałtownie skręcając. W wąskich przejazdach jechać prosto, aby skuter się nie zablokował.
- Nie wychylać się za bardzo w lewo/w prawo/do przodu/do tyłu, siedząc na skuterze, aby się nie przewrócić. Szczególnie należy uważać, wjeżdżając pod górę, zjeżdżając z góry i pokonując przeszkody.

- Zwracać uwagę na innych użytkowników dróg, dla których skuter może być przeszkodą. Szczególnie uważać podczas skręcania, zawracania i cofania. Jeśli użytkownik nie ma doświadczenia w jeździe do tyłu, powinien przed rozpoczęciem jazdy poćwiczyć na otwartej przestrzeni. Sygnalizować zamiar skrętu przed skręceniem.
- Podczas jazdy w pomieszczeniach używać tylko najniższego ustawienia prędkości.
- Nie wyłączać skutera podczas jazdy, ponieważ może to doprowadzić do zatrzymania awaryjnego i spowodować wypadek i obrażenia ciała.
- Uwzględnić drogę hamowania. Patrz też dane techniczne w rozdziale 6. Należy pamiętać, że droga hamowania zależy od prędkości, nawierzchni, pogody, nachylenia terenu i masy użytkownika.
- Uważać, czy na drodze nie ma dziur i uskoków, w których mogłyby ugrzęznąć koła.

3.2.1 Obsługa przez operatora

- Włączyć skuter przez obrócenie kluczyka.
- Wskaźnik naładowania (2) zostanie podświetlony i pokaże aktualny poziom naładowania akumulatora.
- Przełącznik regulacji prędkości (3) ustawić na żądaną prędkość jazdy.
 - Obrócić w prawo, aby zwiększyć regulację prędkości.
 - Obrócić w lewo, aby zmniejszyć regulację prędkości.
- Aby zatrąbić, nacisnąć przycisk klaksonu (4).
- Aby włączyć światła przednie i tylne, nacisnąć przycisk świateł (5).
- Aby włączyć światła awaryjne, nacisnąć przycisk (8).
- Aby włączyć kierunkowskazy, nacisnąć odpowiedni przycisk (7) (prawy kierunkowskaz) lub (6) (lewy kierunkowskaz). Brzęczyk wyemituje sygnał dźwiękowy podczas włączania kierunkowskazów.

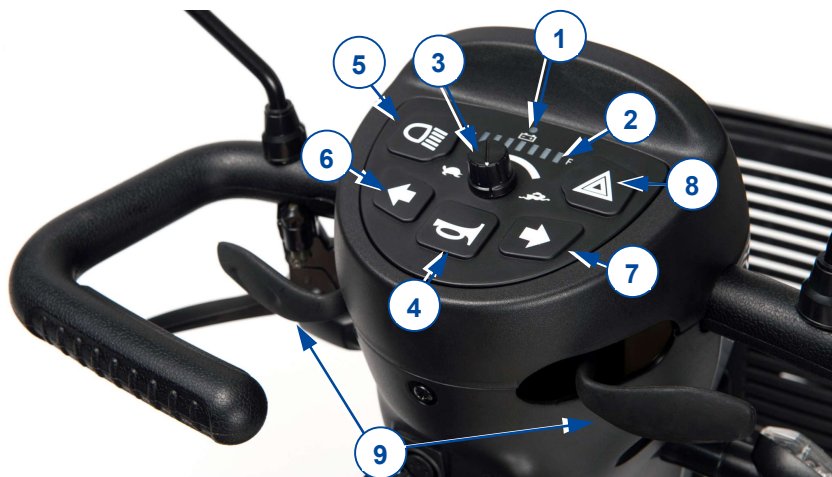

1. Możliwy wskaźnik problemu
2. Wskaźnik poziomu naładowania akumulatora
3. Kontroler prędkości (wolno/szybko)
4. Klakson
5. Światła (przednie i tylne)
6. Kierunkowskaz (lewy)
7. Kierunkowskaz (prawy)
8. Światła awaryjne
9. Dźwignia prędkości

3.2.2 Obsługa hamulców

Zaciąganie hamulców elektromagnetycznych:

1. Puścić dźwignię prędkości. Hamulec elektromagnetyczny w silniku zostanie uruchomiony, a skuter się zatrzyma.

Aby włączyć hamulce ręczne - hamulec awaryjny:

1. Pociągnąć dźwignię hamulca (1) w stronę uchwytu.
2. Zwolnić dźwignię hamulca.

Aby włączyć hamulce ręczne - hamulec parkingowy:

1. Pociągnąć dźwignię hamulca (1) w kierunku uchwytu i zablokować za pomocą przycisku.
2. Ponownie nacisnąć dźwignię hamulca, aby zwolnić przycisk.

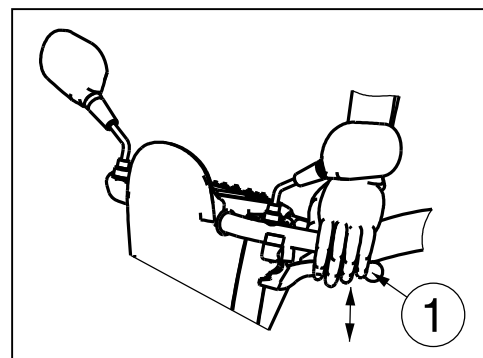

Siłę hamulca ręcznego można regulować za pomocą regulatora linki hamulca.

3.2.3 Prowadzenie skutera

 OSTRZEŻENIE Ryzyko obrażeń

- Nie używać jednocześnie obu stron dźwigni prędkości. Może to uniemożliwić kontrolowanie skutera.

Przesunąć dźwignię prędkości w wymaganym kierunku:

POCIĄgniĘCIE PRAWĄ RĘKĄ = JAZDA DO PRZODU
POCIĄgniĘCIE LEWĄ RĘKĄ = JAZDA DO TYŁU

Mocniejsze pociągnięcie dźwigni zwiększy prędkość w ramach wybranego ustawienia prędkości. Używać wyższych ustawień prędkości tylko wtedy, gdy można łatwo obsługiwać i kontrolować skuter.

Po włączeniu skutera odczekać 3 sekundy przed pociągnięciem za dźwignię prędkości. W przeciwnym razie klakson zabrmi jako ostrzeżenie, a skuter nie ruszy. W takim przypadku wyłączyć i włączyć skuter ponownie.

3.2.4 Hamowanie

Aby zahamować, należy puścić dźwignię prędkości. Powróci do trybu jałowego i spowoduje łagodne zatrzymanie skutera. Przeciwiczyć przyspieszanie i hamowanie, aby przyzwyczaić się do skutera. Kierowca musi być w stanie ocenić reakcje skutera podczas jazdy i hamowania.

3.2.5 Jazda na zakrętach i po łukach

 OSTRZEŻENIE Ryzyko obrażeń wskutek przewrócenia

- Przed wejściem w zakręt lub jazdą po łuku należy zmniejszyć prędkość.
- Zawsze zachowywać odpowiedni odstęp od rogów i przeszkód.
- Nie jeździć pojazdem w układzie „S” ani nie wykonywać nierównych zakrętów.

W przypadku jazdy na zakrętach i po łukach kierownicę należy skręcać obiema rękami w żądanym kierunku jazdy.

Niezwykle istotne jest, aby zapewnić sobie wystarczające miejsce na skręcanie i jazdę po łuku. Do wąskich przejazdów należy się zbliżyć po dużej krzywej, aby wjechać w najwęższą część tak prosto od przodu, jak to możliwe. Należy pamiętać, że w większości przypadków tył skutera jest szerszy od przodu.

3.2.6 Jazda do tyłu

Prędkość ruchu do tyłu jest automatycznie zredukowana w porównaniu z jazdą do przodu. Zalecamy również, aby podczas jazdy do tyłu używać ustawienia najniższej prędkości.

Pamiętać, że kierunek kierowania podczas jazdy do tyłu jest przeciwny do jazdy do przodu. Skuter skręci bezpośrednio w wymaganym kierunku.

Klakson będzie emitować sygnał dźwiękowy podczas cofania skutera.

3.2.7 Podjazdy

 OSTRZEŻENIE Ryzyko obrażeń i/lub uszkodzeń

- Gdy skuter znajduje się na wzniesieniu, nie przestawiać go w tryb wolnego koła. Skuter może zacząć się poruszać, powodując obrażenia ciała kierowcy i osób postronnych.
- Podczas zjeżdżania z wzniesienia nie skręcać, ponieważ masa skutera może spowodować jego przewrócenie.
- Przed jazdą w górę lub w dół upewnić się, że wszystkie cztery koła dotykają ziemi.

Jazda pod górę

- Na wzniesieniu jechać prosto, z większą prędkością, pochylając się lekko do przodu. W przypadku jazdy pod kątem lub zbyt wolno, istnieje ryzyko przewrócenia się lub spadnięcia ze skutera.
- Nigdy nie zawracać na wzniesieniu.

Jazda w dół

- Na wzniesieniu jechać w linii prostej (do przodu lub do tyłu), z niższą prędkością. W przypadku jazdy pod kątem lub zbyt szybko, istnieje ryzyko przewrócenia się lub spadnięcia ze skutera.
- Przy zjeżdżaniu ze wzniesienia, jadąc przodem, odchylić się lekko do tyłu. Przy zjeżdżaniu, jadąc tyłem, pochylić się lekko do przodu.

3.2.8 Jazda przez przeszkody

**OSTRZEŻENIE**

Ryzyko obrażeń w wyniku niespodziewanych manewrów

- Nie używać skutera na schodach ruchomych.
- Krawężniki należy zawsze pokonywać od przodu.
- Podczas jazdy pod górę lub w dół upewnić się, że wszystkie koła dotykają ziemi.

Skuterem można jeździć po stopniach o maksymalnej wysokości 100 mm. W razie potrzeby wykonać krótki rozbieg, aby wjechać na krawężnik.

3.3 Wsiadanie na skuter i schodzenie ze skutera

1. Zaparkować skuter jak najbliżej miejsca przesiadania.
2. Upewnić się, skuter jest wyłączony.
3. Obrócić podłokietnik do góry po stronie przesiadania.
4. W razie potrzeby obrócić siedzenie (patrz §3.5.2).
5. Można wsiąść na skuter / zejść ze skutera.

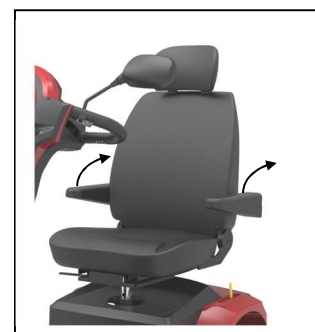

3.3.1 Prawidłowe położenie skutera

Kilka zaleceń dotyczących wygodnego korzystania ze skutera:

1. Ustawić dolną część pleców jak najbliżej oparcia.
2. Upewnić się, że uda ułożone są poziomo.

3.4 Hamulec i dźwignia wolnego koła

**OSTRZEŻENIE**

Ryzyko obrażeń i/lub uszkodzeń

- Dźwignię wolnego koła można przestawiać tylko, gdy skuter jest WYŁĄCZONY!
- Jeśli kierowca ma ograniczenia ruchowe, dźwignię wolnego koła powinien przestawiać asystent. NIGDY nie obsługiwać dźwigni na siedząco.

Skuter jest wyposażony w system wolnego koła, który jest dostępny i obsługiwany przez opiekuna lub użytkownika, gdy użytkownik nie siedzi na skuterze. Skuter należy przestawiać w tryb jałowy tylko podczas transportu lub wprowadzenia ze strefy zagrożenia.

- Jazda
 1. Gdy skuter jest wyłączony, przestawić dźwignię wolnego koła na „jazdę”.
 2. Włączyć skuter.
 3. Teraz możliwa jest jazda sterowana elektronicznie.

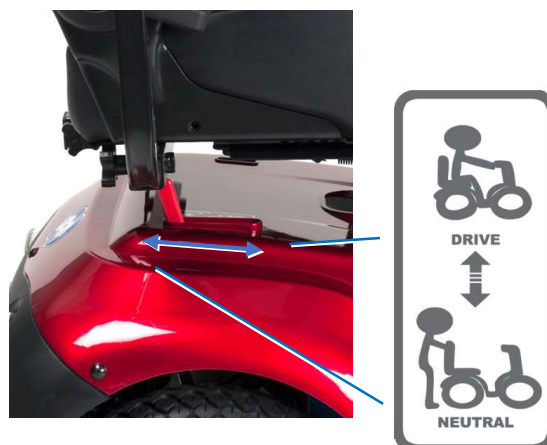

- Luz
 1. Wyłączyć skuter.
 2. Przełączyć dźwignię wolnego biegu w położenie „neutralne”.
 3. Skuter można teraz pchać bez napędu elektronicznego.

3.5 Regulacje elementów mających wpływ na wygodę użytkownika

 OSTRZEŻENIE Ryzyko obrażeń i/lub uszkodzeń

- Nigdy nie wykonywać regulacji podczas jazdy.
- Dozwolone regulacje mogą zmienić stabilność skutera (przechylenie do tyłu lub na boki).

3.5.1 Regulacja kolumny kierowniczej

 OSTRZEŻENIE Ryzyko obrażeń ciała

- Przed regulacją kąta nachylenia kolumny kierowniczej wyłączyć skuter.
- Nie opierać się całym ciężarem o kolumnę kierowniczą.



Kolumnę kierowniczą można ustawić w wielu różnych położeniach (bezstopniowo), aby dostosować jej ustawienie do każdego kierowcy.

1. Popchnąć dźwignię w dół.
2. Ustawić kolumnę kierowniczą w żądanym położeniu.
3. Zwolnić dźwignię.

3.5.2 Regulacja siedziska

 OSTRZEŻENIE Ryzyko obrażeń ciała

- Upewnić się, że siedzisko jest prawidłowo założone.

Demontaż siedziska

1. Pociągnąć za dźwignię siedziska do przodu.
2. Obrócić siedzisko o niewielki kąt i podnieść je z drążka regulacyjnego.
3. Puścić dźwignię siedziska.

Umieszczanie i blokowanie siedziska

1. Pociągnąć za dźwignię siedziska do przodu.
2. Umieścić siedzisko na drążku regulacyjnym i jednocześnie przytrzymać wciśniętą dźwignię siedziska.
3. Puścić dźwignię siedziska.
4. Upewnić się, że siedzisko jest prawidłowo założone.



Obracanie siedziska

1. Pociągnąć za dźwignię siedziska do przodu.
2. Obrócić siedzisko do żądanego położenia.
3. Puścić dźwignię siedziska. Siedzisko zatrzymuje się po 90°.
4. Upewnić się, że siedzisko jest prawidłowo założone.

Regulacja głębokości

1. Pociągnąć za dźwignię regulacji głębokości siedziska do góry.
2. Przesunąć siedzisko do przodu lub do tyłu po prowadnicach głębokości siedziska.
3. Aby zablokować siedzisko, puścić dźwignię, gdy siedzisko znajdzie się w wybranym położeniu.
4. Obrócić siedzisko o niewielki kąt, aż zablokuje się w wybranym położeniu.
5. Upewnić się, że siedzisko jest prawidłowo założone.



3.5.3 Regulacja oparcia

- 1 = System siedziska
- 2 = Dźwignia pochylenia



Z boku oparcia dodano dźwignię pochylenia (2). Pociągnąć dźwignię do góry, aby zwolnić oparcie i złożyć je do przodu (-75°) lub wyregulować kąt nachylenia oparcia (0° - 22°).

3.5.4 Regulacja zagłówka:

1. Delikatnie nacisnąć sworzeń blokujący (1) w kierunku zagłówka.
2. Ustawić zagłówek na żądanej wysokości.
3. Puścić sworzeń blokujący.
4. Zagłówek zostanie zablokowany w wybranym położeniu.

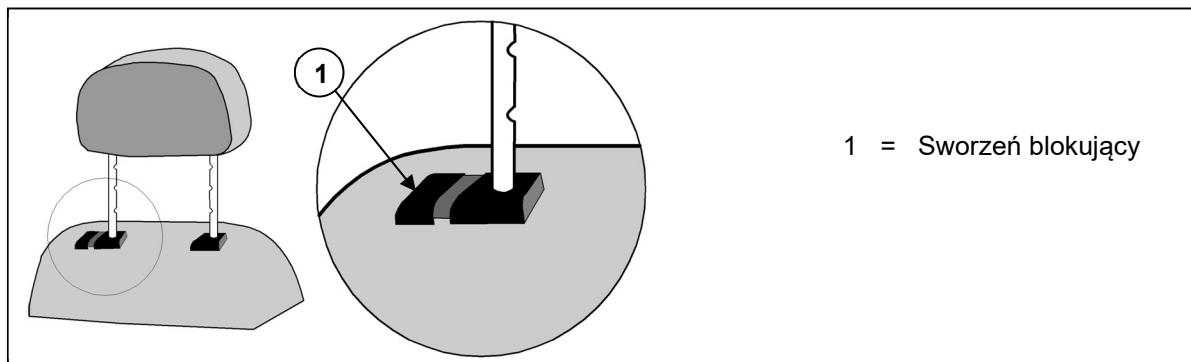

1 = Sworzeń blokujący

3.5.5 Regulacja podłokietników

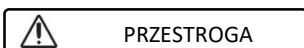

PRZESTROGA

Ryzyko przewrócenia

- Upewnić się, że podłokietniki są ustawione symetrycznie względem siedziska.
- Zawsze montować rurę wewnętrzną w bezpiecznej odległości 50 mm od rury zewnętrznej.

Można regulować szerokość podłokietnika.

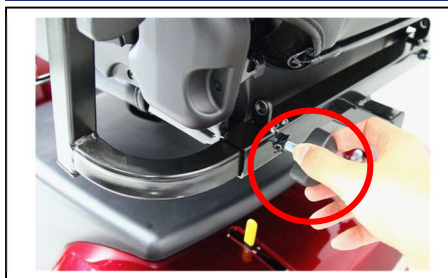

1. Zdemontuj pokrętko blokujące z tyłu skutera.
2. Chwycić wewnętrzną rurę kwadratową.
3. Przesuwać rurę, aby ustawić podłokietnik na żądaną szerokość (zakres: 55 mm po każdej stronie, 4 pozycje).
4. Ponownie dokręcić pokrętko blokujące.
5. Upewnić się, że podłokietnik jest prawidłowo założony.

3.6 Automatyczne odłączenie zasilania

Skuter jest wyposażony w system automatycznego wyłączenia zasilania, aby zapobiec przypadkowemu rozładowaniu się akumulatora. W razie nieużywania skutera przez dziesięć minut, nastąpi jego automatyczne wyłączenie. W takim przypadku należy wyłączyć i ponownie włączyć skuter, a będzie on gotowy do użytku.

3.7 Ładowanie akumulatorów

**OSTRZEŻENIE**

Ryzyko obrażeń i uszkodzeń mienia w wyniku pożaru

- Używać wyłącznie ładowarki dostarczonej ze skuterem. Stosowanie innej ładowarki może być niebezpieczne (zagrożenie pożarem).
- Ładowarka przeznaczona jest wyłącznie do ładowania akumulatorów dostarczonych wraz z skuterem, a nie do ładowania innych akumulatorów.
- Nie modyfikować dostarczonych części, takich jak, kable, wtyczki lub ładowarka. Nigdy nie otwierać ani nie modyfikować akumulatora ani terminali.
- Chronić akumulator i ładowarkę przed ogniem, wysokimi i niskimi temperaturami (patrz rozdział 6), wilgocią, światłem słonecznym, silnymi uderzeniami (np. upadkiem). NIE WOLNO używać akumulatora, jeśli takie zdarzenia wystąpiły.
- Ładować akumulator przy użyciu ładowarki, w pomieszczeniach, w dobrze wentylowanym miejscu, poza zasięgiem dzieci.
- Przed ładowaniem akumulatora skutera zapoznać się z instrukcją użytkownika dołączonej ładowarki. Więcej informacji można znaleźć u wyspecjalizowanego sprzedawcy lub w naszej witrynie internetowej <http://www.vermeiren.com/>

PRZESTROGA

Ryzyko uszkodzenia

- Proces samorozładowania i prąd spoczynkowy podłączonych odbiorów powoduje powolne rozładowanie się akumulatora. Pełne rozładowanie akumulatora może spowodować jego nieodwracalne uszkodzenie. Należy pamiętać, aby w odpowiednim czasie ładować akumulator:
 - W przypadku intensywnej eksploatacji (długie odległości, codzienne użytkowanie): Ładować natychmiast po użyciu.
 - W przypadku przeciętnej eksploatacji (krótkie odległości, użytkowanie codziennie lub kilka razy w tygodniu): Ładować, gdy wskaźnik akumulatora pokaże 50% rozładowania.
 - W przypadku eksploatacji okazjonalnej lub przechowywania: Ładować raz na tydzień.
- Należy się zapoznać z instrukcjami przechowywania i konserwacji w rozdziale 4 oraz szczegółami technicznymi w rozdziale 6.
- Ładowarkę należy odłączać tylko wtedy, gdy akumulator jest w pełni naładowany, por. następujące symbole na ładowarce.
- Nie ładować akumulatora w temperaturze poniżej 0°C. Przenieść akumulator w cieplejsze miejsce i rozpocząć ładowanie.
- Terminal ładowarki powinien być czysty, wolny od kurzu i innych zabrudzeń.
- W razie problemów z ładowaniem akumulatora zgodnie z niniejszymi instrukcjami skontaktować się z wyspecjalizowanym sprzedawcą.

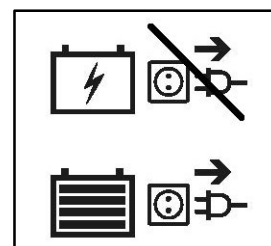

- Instrukcje dotyczące wymiany akumulatora można znaleźć w instrukcji instalacji.

i • Zaleca się, aby odłączyć ładowarkę od sieci, gdy jest nieużywana. Oszczędza to energię.

Diody świecące (LED) w kolumnie kierowniczej wskazują pozostały stan naładowania akumulatorów. Jeśli ładowarka jest włączona i żadna dioda nie świeci, sprawdzić bezpiecznik. Jeśli nie świeci się czerwona dioda LED, ładowarka jest uszkodzona. Należy skontaktować się z wyspecjalizowanym sprzedawcą.

1. Wyłączyć skuter i wyjąć kluczyk.
2. **NAJPIERW** podłączyć ładowarkę do gniazdka 230 V AC.
3. Otworzyć pokrywę punktu ładowania na skuterze.
4. Podłączyć ładowarkę.
5. Objaśnienia dotyczące wskaźników ładowarki są podane w instrukcji obsługi ładowarki.
6. Gdy akumulator zostanie w pełni naładowany, odłącz skuter od ładowarki.
7. Włączyć skuter i sprawdzić, czy wszystkie kontrolki wskazujące stan akumulatora się świecą.
8. Odłączyć ładowarkę od gniazdka, poczekać, aż ostygnie i schować w suchym miejscu.

i W przypadku wyświetlania na panelu obsługi kodu ostrzeżenia „Drive inhibit” (Blokada napędu) po zakończeniu ładowania, sprawdź czy ładowarka jest odłączona. To zabezpieczenie chroni przed ruszeniem, podczas gdy ładowarka jest podłączona do sieci zasilającej.



1. Kluczyk
2. Sieciowa ładowarka akumulatora

3.8 Wyłącznik akumulatora

Skuter jest wyposażony w wyłącznik akumulatora (16). Służy on do rozłączania obwodu między modułem zasilania i akumulatorem. Wyłącznika używa się jako zabezpieczenia podczas transportu, konserwacji i napraw.

Można też zdemontować pokrętło wyłącznika akumulatora, aby uniemożliwić ruch skutera pod nieobecność użytkownika.

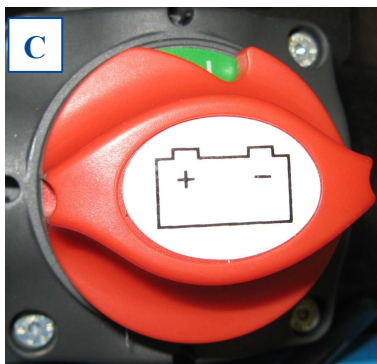

Akumulator podłączony

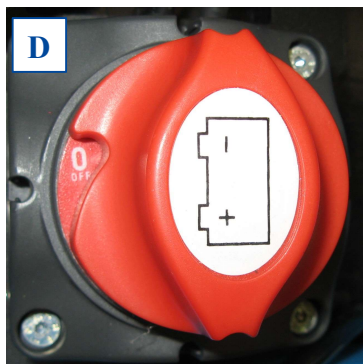

Akumulator odłączony

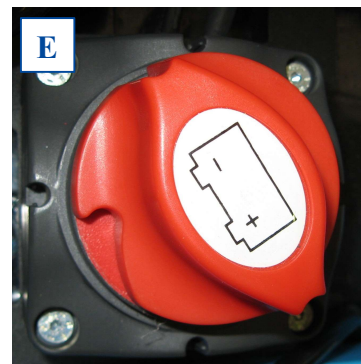

Położenie końcowe
rozłącznika

Położenia wyłącznika akumulatora

Obsługa:

Obrócić czerwony wyłącznik akumulatora (16)

- w prawo do położenia „I”, aby podłączyć akumulator do modułu zasilania [C].
- w lewo do położenia „0”, aby odłączyć akumulator [D].
- w lewo poza położenie „0” do położenia końcowego [E] i zdjąć pokrętło z wyłącznika.

3.9 System zapobiegania przewróceniu



System zapobiegania przewróceniu (1) jest przymocowany do ramy skutera z tyłu. Nie można go zdemontować. System zapobiegania przewróceniu służy bezpieczeństwu użytkownika. Zapobiega przewróceniu się skutera do tyłu w przypadku przejeżdżania przez niewielkie przeszkody, które NIE przekraczają maksymalnej podanej wysokości jak podano w §6.

4 Konserwacja

- i** Regularna konserwacja zapewni utrzymanie pełnej sprawności skutera. Instrukcję konserwacji można znaleźć w witrynie Vermeiren: www.vermeiren.com.

 **PRZESTROGA** Ryzyko obrażeń i uszkodzeń

Naprawę i wymianę części mogą wykonywać tylko osoby przeszkolone. Należy używać wyłącznie oryginalnych części zamiennych Vermeiren.

- i** Na ostatniej stronie instrukcji znajduje się formularz dla wyspecjalizowanego sprzedawcy, służący do odnotowywania wszystkich czynności serwisowych. Częstotliwość serwisu zależy od częstotliwości i intensywności użytkowania. Skontaktuj się ze sprzedawcą, aby uzgodnić harmonogram kontroli/konserwacji/napraw.

Przed każdym użyciem

Kontrolować wizualnie następujące punkty:

- Stan akumulatora: Ładować akumulator w razie potrzeby, patrz §3.7.
- Stan kół/opon: Prawidłowe ciśnienie, profil, bez uszkodzeń.
- Stan ogólny

Skontaktować się z wyspecjalizowanym sprzedawcą w kwestii ewentualnych napraw lub wymiany części.

Co miesiąc

Jeśli skuter jest przechowywany przez dłuższy czas, należy co miesiąc doładowywać akumulator. Więcej informacji: patrz §3.7.

Co roku lub częściej

Zlecać kontrolę i serwis skutera wyspecjalizowanemu sprzedawcy raz w roku lub częściej. Minimalna częstotliwość czynności konserwacyjnych zależy od częstości użytkowania. Dlatego należy ją uzgodnić z wyspecjalizowanym sprzedawcą.

W przypadku przechowywania

Upewnić się, że skuter jest przechowywany w suchym miejscu, aby zapobiec wzrostowi pleśni i uszkodzeniu tapicerki. Odłączyć akumulator, aby zapobiec jego uszkodzeniu.

4.1 Czyszczenie

PRZESTROGA

Ryzyko uszkodzenia spowodowanego wilgocią

- Konsola kierownicza powinna być czysta i chroniona przed wodą i deszczem.
- Do czyszczenia skutera nigdy nie używać strumienia wody z węża ani myjki wysokociśnieniowej.

Wszystkie twarde części skutera wycierać wilgotną (ale nie ociekającą wodą) ściereczką. W razie konieczności używać łagodnego detergentu odpowiedniego do mycia powierzchni lakierowanych i z tworzyw sztucznych.

Tapicerkę można czyścić letnią wodą i łagodnym mydłem. Do czyszczenia nie używać szorstkich środków czyszczących.

Otwory wentylacyjne ładowarki powinny być czyste, wolne od nagromadzonego kurzu. W razie potrzeby zdmuchnąć kurz i oczyścić obudowę ładowarki lekko zwilżoną ściereczką.

4.2 Przewidywany okres użytkowania

Przeciętny okres użytkowania skutera to 5 lat. Ten czas może być dłuższy lub krótszy, zależnie od częstotliwości korzystania, warunków jazdy i konserwacji.

4.3 Ponowne użycie

Przed każdym ponownym użyciem skuter należy zdezynfekować, skontrolować i poddać konserwacji zgodnie z instrukcją konserwacji.



4.4 Zakończenie użytkowania

Po zakończeniu użytkowania należy poddać skuter utylizacji zgodnie z lokalnie obowiązującymi przepisami w zakresie ochrony środowiska. Najlepszym sposobem, aby to zrobić, jest demontaż skutera, w celu ułatwienia transportu części nadających się do przetworzenia. Akumulatory zwykle zbiera się oddzielnie.

4.5 Gwarancja

Gwarancja na produkt podlega ogólnym warunkom każdego kraju.

5 Diagnozowanie i rozwiązywanie problemów

Nawet jeśli skuter jest użytkowany prawidłowo, może wystąpić problem techniczny. W takim przypadku skontaktować się z lokalnym wyspecjalizowanym sprzedawcą.

OSTRZEŻENIE

Ryzyko obrażeń i uszkodzeń skutera

- NIGDY nie podejmować prób samodzielnej naprawy skutera.
- Jeśli dojdzie do usterki konsoli kierowniczej, należy skontaktować się z wyspecjalizowanym sprzedawcą. Podejmie on decyzję, czy konsola wymaga przeprogramowania.

Poniższe symptomy mogą oznaczać poważny problem. Jeśli wystąpią któreś z poniższych sytuacji zawsze skontaktuj się z wyspecjalizowanym sprzedawcą.

- Nietypowe dźwięki;
- Przetarte/uszkodzone wiązki kabli;
- Pęknięte lub połamane złącza;
- Nierównomierne zużycie bieżnika na jednej z opon;
- Trzęsące się, rwane ruchy;
- Ściąganie skutera na jedną stronę;
- Uszkodzone lub zepsute zespoły kół;
- Skuter się nie włącza;
- Skuter się włącza, ale nie jedzie do przodu ani do tyłu.

W przypadku możliwego problemu, kod systemu jest wyświetlany przez migającą diodę LED wskaźnika możliwego problemu, patrz również § 3.2.1. Poniższa tabela zawiera zestawienie możliwych kodów systemowych (liczba mrugnięć). Niektóre problemy może rozwiązać sam użytkownik. W przypadku wszystkich problemów oznaczonych kolorem szarym należy się skontaktować z wyspecjalizowanym sprzedawcą.

Tabela 1: Diagnozowanie i rozwiązywanie problemów

Kod	Możliwy problem	Znaczenie
1	Niskie napięcie akumulatora	Natychmiast naładować akumulator.
2	Niskie napięcie akumulatora	Naładować akumulator. Sprawdzić akumulator, jego podłączenie i okablowanie. Jeżeli problem nie jest rozwiązany, należy skontaktować się z wyspecjalizowanym sprzedawcą.
3	Wysoki poziom naładowania akumulatora	Podczas jazdy w dół zbrocza, zatrzymać zmniejszyć prędkość. Wybierać mniej strome trasy.
4	Aktualny opóźnienie LUB Zbyt gorący regulator	Wyłączyć skuter, pozostawić na kilka minut i włączyć ponownie. Sprawdzić silnik, jego podłączenie i okablowanie. Jeżeli problem nie jest rozwiązany, należy skontaktować się z wyspecjalizowanym sprzedawcą.
5	Hamulce postojowe	Sprawdzić hamulec postojowy / dźwignię wolnego koła, jego podłączenie i okablowanie. Jeżeli problem nie jest rozwiązany, należy skontaktować się z wyspecjalizowanym sprzedawcą.
6	Blokada jazdy	Odłączyć ładowarkę. LUB Zwolnij dźwignię prędkości przed włączeniem skutera.
7	Potencjometr prędkości	Sprawdzić przepustnicę i potencjometr prędkości, a także wszystkie powiązane połączenia i przewody. Należy skontaktować się z wyspecjalizowanym sprzedawcą.
8	Napięcie silnika	Sprawdzić silnik, jego podłączenie i okablowanie. Należy skontaktować się z wyspecjalizowanym sprzedawcą.
9	Inne	Sprawdzić wszystkie podłączenia i okablowanie. Należy skontaktować się z wyspecjalizowanym sprzedawcą.

6 Parametry techniczne

Poniższe warunki techniczne dotyczą skutera w standardowych ustawieniach i optymalnych warunkach otoczenia. Jeśli zostaną użyte inne akcesoria, wartości w tabeli ulegną zmianie. Zmiany temperatury otoczenia, wilgotności, wzniesienia i spadki terenu, rodzaj podłoża i poziom naładowania akumulatora mogą skrócić zasięg.

Marka	Vermeiren
Typ	Skutery z napędem na tylne koła, klasa B
Maksymalna masa użytkownika	140 kg
Model	Ceres

PL

Opis	Minimalne wymiary	Maksymalne wymiary
Długość	1300 mm	
Szerokość	620 mm	
Wysokość	1280 mm	
Długość po złożeniu / zdemontowaniu	990 mm	
Szerokość po złożeniu / zdemontowaniu	Nieskładane	
Wysokość po złożeniu / zdemontowaniu	670 mm (po wyjęciu siedziska i złożeniu kolumny kierowniczej)	
Masa łączna	106 kg	111 kg
Masa najcięższej części (która może być zdemontowana lub usunięta)	86 kg (bez siedziska) lub 60 kg (bez siedziska i akumulatorów)	91 kg (bez siedziska) lub 61 kg (bez siedziska i akumulatorów)
Masa części, które można zdemontować lub usunąć	Siedzisko: 20 kg; Akumulatory: 26 kg	Siedzisko: 20 kg; Akumulatory: 30 kg
Maksymalne bezpieczne nachylenie terenu	10°	
Prześwit poprzeczny	115 mm	
Wjeżdżanie na przeszkody	100 mm	
Prędkość maksymalna	10 km/h	10 km/h
Zasięg ciągłej jazdy*	35 km	35 km
Min. akumulator	38 Ah (C20), 12V DC, szczelny, typu AGM, Bezobsługowy	50 Ah (C20), 12V DC, szczelny, typu AGM, Bezobsługowy
Kąt płaszczyzny siedziska	5°	
Efektywna głębokość siedziska	450 mm	
Wysokość powierzchni siedziska przy przedniej krawędzi (mierzona od ziemi)	645 – 670 mm	
Wysokość powierzchni siedziska przy przedniej krawędzi (mierzona od podpórki pod stopę)	475 – 500 mm	
Wysokość podpórki pod stopę	175 mm	
Kąt oparcia	-75° / 22°	
Wysokość oparcia	720 mm z zagłówkiem	
Odległość między podłokietnikiem i siedziskiem	165 mm	
Przednie położenie konstrukcji podłokietnika	350 mm	
Silnik	Nom. 450 W, hamulce elektromagnetyczne	Nom. 650 W, hamulce elektromagnetyczne
Ładowarka akumulatora	8 A (zewnętrzna)	



Marka	Vermeiren
Typ	Skutery z napędem na tylne koła, klasa B
Maksymalna masa użytkownika	140 kg
Model	Ceres

PL

Opis	Minimalne wymiary	Maksymalne wymiary
Klasa ochrony		IPX4
Klasa ochrony ładowarki akumulatora		IPx1
Klasa izolacji ładowarki akumulatora		II
Minimalna średnica skrętu		2800 mm
Szerokość cofania		2800 mm
Średnica kół tylnych (liczba)		4.00-5 powietrze (2)
Ciśnienie w oponie, koła tylne (napędowe)		Maks. 3,5 bara
Średnica kół sterujących (liczba)		4.00-5 powietrze (2)
Ciśnienie w oponie, koła sterujące		Maks. 3,5 bara
Temperatura przechowywania i użytkowania		od -15°C do +40 °C
Wilgotność podczas przechowywania i użytkowania		30% - 70%

Zastrzegamy sobie prawo zmian technicznych. Tolerancja pomiarów ± 15 mm / 1,5 kg / 1,5°.

*** Teoretyczny zasięg jazdy będzie krótszy, jeśli skutera używa się często na zboczach, nierównym terenie i przejeżdża się przez krawężniki.**

**Formularz rejestracyjny serwisu**

Ten produkt (nazwa):

był sprawdzony (I), serwisowany (S), naprawiony (R) albo dezynfekowany (D):

Przez (pieczętka): Typ pracy: I / S / R / D Data:	Przez (pieczętka): Typ pracy: I / S / R / D Data:	Przez (pieczętka): Typ pracy: I / S / R / D Data:
Przez (pieczętka): Typ pracy: I / S / R / D Data:	Przez (pieczętka): Typ pracy: I / S / R / D Data:	Przez (pieczętka): Typ pracy: I / S / R / D Data:
Przez (pieczętka): Typ pracy: I / S / R / D Data:	Przez (pieczętka): Typ pracy: I / S / R / D Data:	Przez (pieczętka): Typ pracy: I / S / R / D Data:
Przez (pieczętka): Typ pracy: I / S / R / D Data:	Przez (pieczętka): Typ pracy: I / S / R / D Data:	Przez (pieczętka): Typ pracy: I / S / R / D Data:
Przez (pieczętka): Typ pracy: I / S / R / D Data:	Przez (pieczętka): Typ pracy: I / S / R / D Data:	Przez (pieczętka): Typ pracy: I / S / R / D Data:



Vermeiren GROUP
Vermeirenplein 1 / 15
2920 Kalmthout
BE

WWW: www.vermeiren.com

Instrukcje dla wyspecjalizowanego sprzedawcy

Niniejsza instrukcja obsługi jest nieodłączną częścią produktu i musi być dołączona do każdego sprzedawanego produktu.

Wersja: I, 2023-12

Basic UDI: 5415174122124CeresSEAF

Wszelkie prawa zastrzeżone, łącznie z tłumaczeniem.