

# User manual

MANUEL D'UTILISATION  
GEBRUIKSAANWIJZING  
GEBRAUCHSANWEISUNG  
MANUALE DI ISTRUZIONI  
MANUAL DE INSTRUCCIONES  
INSTRUKCJA OBSŁUGI  
NÁVOD K OBSLUZE

## Trigo S





## Spis treści

<b>Spis treści</b> .....	<b>1</b>
<b>Przedmowa</b> .....	<b>2</b>
<b>1 Państwa produkt</b> .....	<b>3</b>
1.1 Akcesoria .....	4
<b>2 Przed użyciem</b> .....	<b>5</b>
2.1 Użytkowanie zgodnie z przeznaczeniem.....	5
2.2 Ogólne instrukcje dotyczące bezpieczeństwa .....	5
2.3 Transport.....	6
2.4 Składanie - rozkładanie .....	8
2.5 (De)Montaż tylnych kół.....	9
2.6 Przechowywanie .....	9
<b>3 Korzystanie z wózka inwalidzkiego</b> .....	<b>10</b>
3.1 Hamulce postojowe .....	10
3.2 Dźwignie popychania .....	10
3.3 Podłokietniki – Płyty boczne .....	11
3.4 Składane oparcie .....	11
3.5 Zabezpieczenie przed przewróceniem (opcjonalne) .....	11
3.6 Regulacja komfortu .....	11
3.7 Przechodzenie na / schodzenie z wózka inwalidzkiego .....	12
3.8 Jazda.....	13
<b>4 Konserwacja</b> .....	<b>14</b>
4.1 Punkty konserwacji.....	14
4.2 Instrukcje konserwacji .....	14
4.3 Rozwiązywanie problemów .....	15
4.4 Oczekiwany okres użytkowania .....	15
4.5 Ponowne użycie .....	15
4.6 Zakończenie użytkowania .....	15
<b>5 Dane techniczne</b> .....	<b>16</b>

## Przedmowa

Gratulacje! Stali się Państwo posiadaczem wózka inwalidzkiego Vermeiren!

Ten wózek inwalidzki został wykonany przez wykwalifikowany i zaangażowany personel. Został on zaprojektowany i wyprodukowany według wysokiej jakości standardów stosowanych przez firmę Vermeiren.

Proszę starannie zapoznać się z niniejszą instrukcją; pomoże ona Państwu zapoznać się z eksploatacją, możliwościami i ograniczeniami swojego wózka. Jeżeli wciąż mają Państwo pytania po przeczytaniu niniejszej instrukcji, proszę niezwłocznie skontaktować się ze swoim specjalistycznym dystrybutorem. Chętnie on Państwu pomoże.

### Ważna informacja

Aby zagwarantować bezpieczeństwo i wydłużyć okres eksploatacji swojego produktu proszę o niego dbać oraz regularnie kontrolować i serwisować.

Niniejsza instrukcja odzwierciedla najnowszy stan rozwoju produktu. Firma Vermeiren jest uprawniona do wdrażania zmian tego typu produktu bez zobowiązań do dostosowywania lub wymiany podobnych produktów dostarczonych wcześniej.

Ilustracje służą objaśnieniu wskazówek w niniejszej instrukcji. Szczegóły odnośnie przedstawionego produktu mogą różnić się od Państwa produktu.

### Dostępne informacje

Na naszej stronie internetowej <http://www.vermeiren.com/> można zawsze znaleźć najnowszą wersję informacji. Proszę regularnie sprawdzać tę stronę internetową pod kątem ewentualnych aktualizacji.

Osoby niewidome lub niedowidzące mogą pobrać elektroniczną wersję niniejszej instrukcji i odsłuchać ją przez aplikację programową syntezatora mowy.



Instrukcja obsługi

Dla użytkownika i specjalistycznego dystrybutora



Instrukcja instalacji

Dla specjalistycznego dystrybutora



Instrukcja serwisowa dla wózków inwalidzkich  
dystrybutora

Dla specjalistycznego



Deklaracja zgodności WE

## 1 Państwa produkt

Wózek inwalidzki Trigo S jest aktywnym, składanym wózkiem inwalidzkim, z jednym stałym podnóżkiem oraz z szerokim zakresem opcji regulacji. Jest on łatwy w obsłudze przez użytkownika i może być użytkowany zarówno wewnątrz, jak i na zewnątrz pomieszczeń.

Trigo S jest dostępny w kilku wersjach oraz z opcjami przedstawionymi na naszej stronie internetowej, patrz też §5.

PL

1. Oparcie
2. Płyta boczna / podłokietnik
3. Siedzisko
4. Rama
5. Płyta podnóżka
6. Przednie koło
7. Tylne koło
8. Uchwyt do popychania (opcjonalny)
9. Podnóżek
10. Hamulec
11. Tabliczka identyfikacyjna



## 1.1 Akcesoria

Dla Trigo dostępne są następujące akcesoria:

- Uchwyt na kulę
- Koło zapobiegające przewróceniu
- Kółka podróżne
- Poprzeczka stabilizująca oparcie
- Pelota – podpora boczna lewa/prawa
- Koła terenowe 24"
- Pokrywa żelowa na obręcz napędową
- Osłona szprych
- Przednie podparcie miednicy

## 2 Przed użyciem

Niniejsza instrukcja ma zastosowanie do wózka Trigo S we wszystkich jego konfiguracjach.

### 2.1 Użytkowanie zgodnie z przeznaczeniem

- Ten wózek inwalidzki jest przeznaczony do użytkowania wewnątrz i na zewnątrz pomieszczeń.
- Ten wózek inwalidzki został zaprojektowany i wyprodukowany wyłącznie do transportu/przemieszczania jednej (1) osoby o ciężarze maksymalnym podanym w specyfikacji technicznej w §5. Nie jest on przeznaczony do transportowania towarów lub przedmiotów, ani do użytku wykraczającego poza wcześniejszy opis.
- Ten wózek inwalidzki może być obsługiwany przez użytkownika siedzącego na wózku inwalidzkim. Po zamontowaniu uchwytów do popychania może być również obsługiwany przez pomocnika.
- Ten wózek inwalidzki NIE MOŻE być obsługiwany przez osobę cierpiącą na zaburzenia psychiczne lub umysłowe, które mogą narazić tę osobę lub inne osoby na zagrożenie podczas jazdy wózkiem. Z tego powodu należy najpierw skonsultować się z lekarzem i upewnić się, że specjalistyczny dystrybutor został poinformowany odnośnie jego porady.
- Używać tylko akcesoriów i części zamiennych zatwierdzonych przez Vermeiren.
- Proszę zapoznać się z wszystkimi szczegółami technicznymi i ograniczeniami odnośnie swojego wózka inwalidzkiego w §5.
- Gwarancja na ten produkt bazuje na normalnej eksploatacji i konserwacji, opisanej w niniejszej instrukcji. Uszkodzenia produktu spowodowane nieprawidłowym użytkowaniem lub brakiem konserwacji spowoduje wygaśnięcie gwarancji.

**PL**

### 2.2 Ogólne instrukcje dotyczące bezpieczeństwa



Ryzyko obrażeń i / lub uszkodzeń

Dokładnie przeczytać i przestrzegać wskazówki zamieszczone w niniejszej instrukcji.

Podczas użytkowania należy pamiętać o ostrzeżeniach ogólnych:

- Nie korzystać z wózka inwalidzkiego będąc pod wpływem alkoholu, leków lub innych substancji mogących wpływać na zgodności do jazdy.
- Należy pamiętać, że niektóre części wózka mogą się mocno rozgrzewać lub ochładzać pod wpływem temperatury zewnętrznej, promieniowania słonecznego lub urządzeń grzewczych. Zachować ostrożność podczas dotykania. Nosić odzież ochronną podczas chłodnej pogody. Będąc na zewnątrz można założyć rękawice do jazdy, poprawiając chwytność obręczy napędowej.
- Bez konsultacji z producentem wózka nie wolno w żaden sposób modyfikować ani wymieniać punktów bezpieczeństwa wózka, części i elementów konstrukcyjnych i ramy.

Korzystając z wózka inwalidzkiego musisz być świadomym, że w zależności od użytych ustawień może on kolidować z niektórymi systemami antykradzieżowymi. Może to spowodować uruchomienie alarmu w sklepie.

W przypadku wystąpienia poważnego incydentu z udziałem produktu, należy powiadomić firmę Vermeiren lub specjalistycznego sprzedawcę, jak również właściwe władze w swoim kraju.

Symbole przedstawione w poniższej liście mogą dotyczyć Państwa wózka. Symbole można znaleźć w odpowiednich normach ISO (ISO 7000, ISO 7001 oraz IEC 417).



Maksymalny ciężar użytkownika w kg



Stosowanie w pomieszczeniach/na zewnątrz

Maksymalne bezpieczne nachylenie w ° (stopniach)

Oznaczenie typu

Ryzyko uwięzienia

## 2.3 Transport

### 2.3.1 Transport w pojeździe jako bagaż

1. Jaku użytkownik, podjechać do siedzenia pojazdu, patrz §3.7.
2. Złożyć wózek inwalidzki do najbardziej kompaktowej wielkości zgodnie z instrukcją w § 2.4.
3. Umieścić wózek inwalidzki i jego koła w przedziale bagażowym lub za siedzeniem pasażera. Jeżeli bagaż i przedział pasażera NIE są oddzielone lub zamknięte, przymocować bezpiecznie ramę wózka inwalidzkiego do pojazdu. Można skorzystać z dostępnego pasa bezpieczeństwa w pojeździe. Nigdy nie używać tego samego pasa dla pasażera i dla wózka.

### 2.3.2 Transport w pojeździe jako siedzisko dla użytkownika (tylko dla Trigo z oparciem stałym)



OSTRZEŻENIE

Ryzyko obrażeń



- Dla Trigo z rozkładanym/regulowanym kątowno oparciem: NIE używać wózka inwalidzkiego jako siedzenia w pojeździe, patrz kolejny symbol.
- Niniejszy wózek inwalidzki przeszedł pomyślnie test zderzeniowy ISO 7176-19: 2008. Jego konstrukcja i wyniki testu umożliwiają używanie go jako siedziska w pojeździe silnikowym wyłącznie przodem do kierunku jazdy. Rozmiar wózka inwalidzkiego i promień skrętu mogą mieć znaczący wpływ na łatwość wsiadania i manewrowania w pojazdach mechanicznych.
- Sam pas biodrowy nie nadaje się jako pas zabezpieczający pasażerów.
- Należy używać pasa biodrowego wózka oraz dostępnych pasów trzypunktowych w pojeździe, aby zapobiec uderzeniom głowy i klatki piersiowej o elementy pojazdu.
- Nie używać elementów wspierających postawę, aby przytrzymać użytkownika w pojeździe, jeśli nie są one oznaczone jako zgodne z wymaganiami normy ISO 7176-19:2008.
- Jeśli wózek będzie uczestniczył w jakiegokolwiek kolizji pojazdu, powinien zostać przed ponownym użyciem sprawdzony przez wyspecjalizowanego sprzedawcę lub producenta.

Wózek inwalidzki jest przetestowany przy użyciu czterech punktów mocujących i z 3-punktowym system mocowania pasażera.

Gdy jest to możliwe, należy użyć siedzeń pojazdu a wózek przewozić w przestrzeni ładunkowej pojazdu.

#### Czynności, aby zabezpieczyć wózek w pojeździe:

1. Sprawdź, czy pojazd jest wyposażony w odpowiedni system przytrzymujący wózek i pasażera, zgodnie z normą ISO 10542.
2. Sprawdź, czy elementy wózka i urządzenie przytrzymujące, nie są postrzępione, skażone, uszkodzone.
3. Jeśli wózek wyposażony jest w regulowany fotel i/lub oparcie, upewnij się, że ww. elementy są ustawione w pozycji pionowej a pasażer w wózku inwalidzkim siedzi w pozycji pionowej. Jeśli stan pasażera nie pozwala na takie ułożenie, należy ocenić ryzyko, aby zapewnić bezpieczeństwo pasażera podczas transportu.
4. Usuń wszystkie zamontowane akcesoria takie jak stoliki, respirator itp. i przymocuj je w bezpiecznym miejscu.



5. Wózek ustawić do przodu w kierunku jazdy, centralnie między szynami mocującymi zamontowanymi w podłodze pojazdu.
6. W pierwszej kolejności zamontuj pasy mocujące z przodu wózka zgodnie z instrukcją producenta systemu mocującego we wskazane miejsce (Rysunek 1). Miejsce mocowania jest zaznaczone na wózku inwalidzkim z symbolem (Rysunek 2).
7. Wycofaj wózek do momentu aż pasy z przodu się napną.
8. Załącz hamulec w wózku inwalidzkim.
9. Następnie zamontuj pasy mocujące na tylnej ramie wózka we wskazanym miejscu zgodnie z instrukcją producenta systemu pasów (Rysunek 1). Miejsce jest zaznaczone na wózku inwalidzkim z symbolem (Rysunek 2).



Rysunku 1



Rysunku 1

**Kroki w celu zapewnienia bezpieczeństwa użytkownikowi wózka inwalidzkiego:**

1. Wyjmij oba podłokietniki.
2. Jeśli występuje, dołącz wózka pas biodrowy.
3. Dołącz pasy zabezpieczające pasażera zgodnie z instrukcją producenta pasów.
4. Pas biodrowy, powinien być tak zamontowany, aby kąt pasa znajdował się w strefie  $30^\circ$  do  $75^\circ$  do poziomu, tak jak pokazano na zdjęciu.
5. Preferowany jest większy kąt zapięcia.
6. Dostosuj naciąg pasa ściśle według instrukcji producenta pasów tak, aby zapewnić komfort użytkownika.
7. Upewnij się, że taśmy przytrzymujące łączą się w linii prostej do punktu zakotwiczenia w samochodzie i nie się nigdzie blokowane na przykład na osi tylnego koła.
8. Zainstaluj podłokietniki, upewnij się, że pasy nie są skręcone i przechodzą z dala od ruchomych elementów wózka inwalidzkiego, takich jak podłokietniki czy koła.
9. Klamrę pasa ustawić tak, aby przycisk zwalniania nie dotykał do elementów wózka w razie zderzenia.
10. Upewnić się, że pasy barkowe przebiegają przez barki, patrz ilustracja 4.

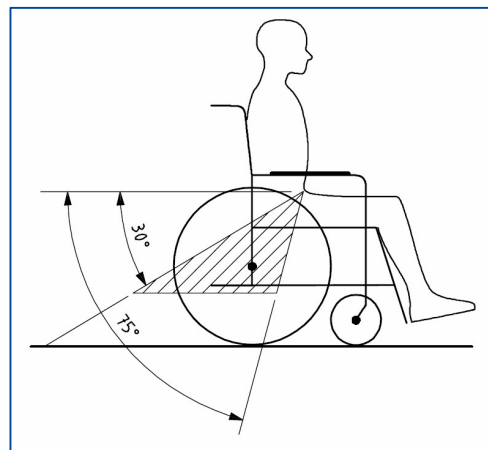

Pasy nie mogą być odsunięte od ciała przez elementy wózka, takie jak podłokietniki lub koła.

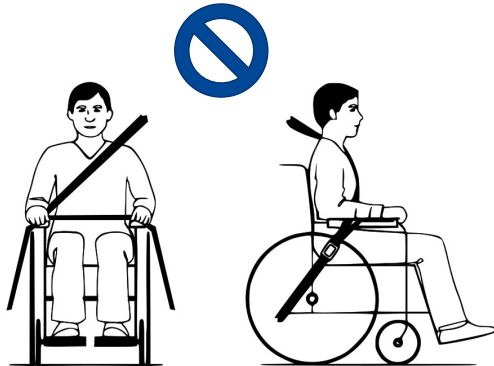

Ilustracja 3 Nieprawidłowe zamocowanie pasa

Pasy stykają się w pełni z barkiem, klatką piersiową i miednicą.

Pas biodrowy nisko na miednicy, blisko stawu biodrowego

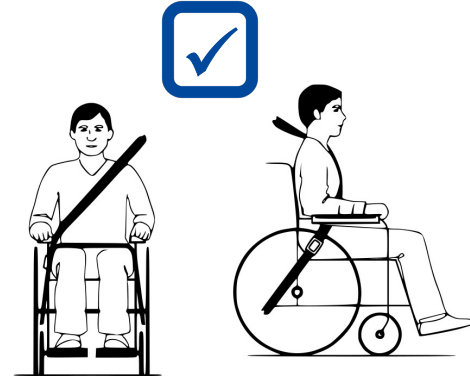

Ilustracja 4 Prawidłowe zamocowanie pasa

## 2.4 Składanie - rozkładanie

UWAGA

Ryzyko obrażeń i / lub uszkodzeń

- Upewnić się, że palce nie zostały uwięzione w punkcie osi przegubu uchwytów i krzyża ramy.
- Należy zawsze zwracać uwagę na zakres obrotu płyty podnóżka, aby nie spowodować obrażeń ciała osób w pobliżu czy uszkodzenia przedmiotów.

*Składanie wózka inwalidzkiego:*

1. Pociągnąć poduszkę siedziska i wyjąć ją.
2. W zależności od typu płyty podnóżka (8):
  - Otwarta płyta podnóżka: Odblokować o obrócić w górę
  - Składana płyta podnóżka: Podnieść w górę, aby złożyć
3. Chwycić przód i tył siedziska (15) na środku i pociągnąć, aby zamknąć.
4. Złożyć ze sobą rury ramy (5).
5. W razie konieczności wyjąć tylne koła §2.5.



*Rozkładanie wózka inwalidzkiego:*

1. Pociągnąć rury ramy siedziska (5) na zewnątrz i popchnąć ramę siedziska w dół z lewej i prawej strony do momentu wypłaszczenia siedziska i zablokowania ramy na miejscu.
2. Jeżeli zostały zdjęte, zamontować tylne koła, patrz §2.5.
3. Zamontować poduszkę siedziska (4) na paskach z rzepami siedziska. Upewnić się, że paski na poduszce siedziska leżą poprzecznie na paskach siedziska.
4. W zależności od typu płyty podnóżka (8):
  - Otwarta płyta podnóżka: Obrócić w dół do zablokowania.
  - Składana płyta podnóżka: Nacisnąć w dół do zablokowania.

## 2.5 (De)Montaż tylnych kół

### Sposób demontażu tylnych kół

1. Nacisnąć i przytrzymać przycisk (43) wysuwając oś koła z otworu ramy.
2. Powtórzyć czynność dla drugiego koła i umieścić wózek inwalidzki delikatnie na tylnych rurach ramy.

### Sposób instalacji tylnych kół

1. Wziąć jedno z tylnych kół i podnieść wózek inwalidzki z jednej strony.
2. Nacisnąć i przytrzymać przycisk (43) wsuwając koło na oś.
3. Zwolnić przycisk, aby zablokować koło. Upewnić się, że zatrzasnęło się z kliknięciem.
4. Powtórzyć tę czynność dla drugiego koła.
5. Upewnić się, że oba są mocno dokręcone.



PL

## 2.6 Przechowywanie

- i** Wózek inwalidzki powinien być przechowywany w suchym środowisku, aby zapobiec tworzeniu się na nim pleśni i uszkodzeniu tapicerki, patrz też rozdział 5.

## 3 KORZYSTANIE Z WÓZKA INWALIDZKIEGO

**UWAGA**

Ryzyko obrażeń i / lub uszkodzeń

Upewnić się, że ręce, odzież, pasy, sprzączki lub biżuteria nie zablokują się w kołach lub innych ruchomych częściach podczas użytkowania lub regulacji.

PL

### 3.1 Hamulce postojowe

**UWAGA**

Ryzyko obrażeń i / lub uszkodzeń

- Nigdy nie zwalniać obu hamulców równocześnie.
- Hamulce mogą być regulowane przez wyspecjalizowanego dystrybutora.
- Nie używać hamulców postojowych do zwalniania wózka podczas ruchów.

#### Hamulce dźwigniowe

**i** Hamulec dźwigniowy może być montowany na dwa sposoby (w dwóch kierunkach), co do których decyzja jest podejmowana podczas zamawiania wózka. W zależności od wybranego kierunku, hamulec należy popchnąć lub pociągnąć celem uruchomienia.



#### Zwalnianie hamulców (A):

1. Chwycić jedną obręcz napędową jedną ręką.
2. Popchnąć lub pociągnąć dźwignię (10) DRUGIEGO koła.
3. Powtórzyć dla drugiego koła i hamulca postojowego.

#### Zaciąganie hamulców (B):

1. Chwycić jedną obręcz napędową jedną ręką.
2. Popchnąć lub pociągnąć drążek (10) DRUGIEGO koła do momentu wycucia wyraźnej blokady.
3. Powtórzyć dla drugiego koła i hamulca postojowego.

#### Hamulce sportowe

Hamulce sportowe są umieszczone pod siedzeniem.

#### Zwalnianie hamulców:

1. Chwycić jedną obręcz napędową jedną ręką.
2. Popchnąć dźwignię DRUGIEGO koła DO PRZODU.
3. Powtórzyć dla drugiego koła i hamulca postojowego.

#### Zaciąganie hamulców:

1. Chwycić jedną obręcz napędową jedną ręką.
2. Popchnąć drążek DRUGIEGO koła DO TYŁU momentu wycucia wyraźnej blokady.
3. Powtórzyć dla drugiego koła i hamulca postojowego.



### 3.2 Dźwignie popychania

W zależności od wybranej konfiguracji wózek inwalidzki może zostać dostarczony bez dźwigni popychania lub może zostać wyposażony w normalne dźwignie lub składane dźwignie.

### 3.3 Podłokietniki – Płyty boczne

W zależności od wybranych konfiguracji, wózek inwalidzki może zostać wyposażony w wiele różnych podłokietników:

- Stałe płyty boczne bez podłokietników
- Stałe płyty boczne z podłokietnikami
- Składane rurowe podłokietniki
- Zdemontowane płyty boczne

PL

### 3.4 Składane oparcie

*Składanie oparcia na siedzisko*

1. Ostrożnie pociągnąć tylny pasek (20). Trzpienie bezpieczeństwa mechanizmu składania (21) są zwolnione.
2. Popchnąć oparcie w dół na siedzisko.

*Pociąganie oparcia w górę*

1. Pociągnąć oparcie w górę do momentu kliknięcia w pozycji.
3. Upewnić się, że oba trzpienie zabezpieczające zablokowały się w otworach mechanizmu składania (21).
4. Sprawdzić poruszając oparciem.



### 3.5 Zabezpieczenie przed przewróceniem (opcjonalne)

Urządzenie zabezpieczające przed przewróceniem zapobiega przewróceniu wózka inwalidzkiego to tyłu. Gdy urządzenie nie jest potrzebne, można je odchylić w bok pociągając pionowy profil (16) w dół i obracając go w kierunku przodu wózka, aż zaskoczy na swoje miejsce.

Aby wyregulować wysokość urządzenia zapobiegającego wywróceniu zgodnie z położeniem i rozmiarem tylnych kół:

1. Poluzuj pokrętkę gwiazdziste (17), aż rura wewnętrzna zabezpieczenia przed przewróceniem będzie mogła zostać przesunięta w podporze.
2. Przesuwaj zabezpieczenie przed przewróceniem w górę / w dół, aż do żądanej pozycji.
3. Dokręć pokrętkę gwiazdziste (17).

Zabezpieczenie przed przewróceniem powinno znajdować się około 15-20 mm nad ziemią.



### 3.6 Regulacja komfortu

**UWAGA**

Ryzyko obrażeń i / lub uszkodzeń

- Opiekun lub pomocnik mogą przeprowadzać następujące regulacje komfortu. Wszelkie inne regulacje są wykonywane przez wykwalifikowanego dystrybutora (patrz instrukcja instalacji).
- Należy zawsze zwracać uwagę na zakres obrotu płyty podnóżka, aby nie spowodować obrażeń ciała osób w pobliżu czy uszkodzenia przedmiotów.
- Upewnić się, że palce, odzież, sprzączki nie zablokują się podczas użytkowania lub regulacji.

### 3.6.1 Szerokość oparcia i podparcie

Oparcie wózka inwalidzkiego ma układ zawieszenia z regulowanymi paskami z rzepami do regulacji szerokości i elastyczności oparcia.

1. Pociągnąć poduszkę oparcia z pasków z rzepami oparcia.
2. Poluzować paski na rzepy.
3. Pociągnąć odpowiedni pasek w żądane położenie. Naprężenie poszczególnych pasków można zmieniać, a żądane podparcie pleców ustawić.
4. Umieścić poduszkę oparcia ponownie na oparciu, rozpoczynając od przodu i kończąc z tyłu.
5. Zabezpieczyć połączenia pasków z rzepami dociskając poduszkę do oparcia ręką.
6. Upewnić się, że wszystkie paski zostały zabezpieczone paskami z rzepami.

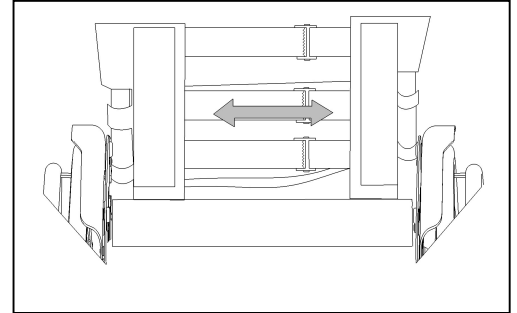

### 3.6.2 Wysokość oparcia (regulacja krokowa)

1. Wyjąć tylną poduszkę.
2. Nacisnąć przycisk sprężyny umieszczony z tyłu rury tylnej ramy.
3. Przesunąć oparcie w górę/w dół na żądaną wysokość.
4. Upewnić się, że przycisk sprężyny ponownie zatrzasnął się w odpowiednim otworze.
5. Powtórzyć to samo dla drugiej strony. Upewnić się, że oba strony są ustawione na tę samą wysokość i że zostały mocno przykręcone.

### 3.6.3 Wysokość dźwigni popychania (bezstopniowa regulacja)

#### Dźwignia mocująca

1. Obrócić dźwignię popychania (40), aby ją zwolnić.
2. Przesunąć dźwignię popychania w górę/w dół na żądaną wysokość.
3. Zabezpieczyć uchwyt dokręcając dźwignię (40).
4. Powtórzyć dla drugiej dźwigni popychania. Upewnić się, że oba uchwyty są ustawione na tę samą wysokość i że zostały mocno przykręcone.



#### Pokrętło ustalające

1. Obrócić pokrętło dźwigni popychania (30) o kilka obrotów w lewo.
2. Przesunąć dźwignię popychania w górę/w dół na żądaną wysokość.
3. Zabezpieczyć uchwyt dokręcając pokrętło; obrócić w prawo.
4. Powtórzyć to samo dla drugiej strony. Upewnić się, że oba strony są ustawione na tę samą wysokość i że zostały mocno przykręcone.



## 3.7 Przechodzenie na / schodzenie z wózka inwalidzkiego

**UWAGA**

Ryzyko obrażeń i uszkodzeń

- Jeżeli nie da się wykonać transferu w bezpieczny sposób, należy poprosić kogoś o pomoc.
- Nie stawać na płycie podnóżka podczas transferu na lub z wózka inwalidzkiego.

## Transfer

1. Umieścić wózek inwalidzki jak najbliżej siebie, siedząc na krześle, tapczanie, fotelu lub łóżku.
2. Zaciągnąć oba hamulce postojowe celem zablokowania ruchu, patrz §3.1.
3. Jeżeli to możliwe, złożyć otwartą płytę podnóżka w górę, aby zapobiec stawaniu na niej.
4. Przenieść się do / z wózka inwalidzkiego używając siły ramion lub korzystając z pomocy pomocnika (pomocników) lub urządzenia do podnoszenia.

## Siadanie na wózku inwalidzkim

1. Usiąść na siedzeniu opierając się częścią lędźwiową o oparcie.
2. Jeżeli dotyczy, złożyć otwartą płytę podnóżka i umieścić stopy na płycie podnóżka.

## 3.8 Jazda

 UWAGA

Ryzyko obrażeń i uszkodzeń

- Przed każdym użyciem należy się upewnić, że:
  - hamulce postojowe działają prawidłowo,
  - opony są w dobrym stanie, patrz §4.
- Uważać, aby nie włożyć palców do szprych koła.
- Nie obsługiwać obręczy napędowej mokrymi rękami.
- Uważać zablokowanie rąk na obręczy napędowej przejeżdżając przez wąskie przejścia.
- NIE przejeżdżać po stromych nachyleniach, przeszkodach, stopniach lub krawężnikach większych, niż określono w §5.
- Zatrzymując się na (małym) nachyleniu należy użyć hamulców.
- Upewnić się, że wszystkie cztery koła dotykają podłoża podczas jazdy w górę i w dół po nachyleniu.
- Nachylenia pokonywać jak najwolniej.
- Jeżdżąc po drogach publicznych należy zawsze korzystać z chodnika.
- Zwracać uwagę, czy na drodze nie ma dziur ani szczelin, w których koła mogą zostać uwięzione.
- Unikać kamieni i innych obiektów, które mogą zablokować koła.
- Upewnić się, że płyta podnóżka nie dotyka podłoża pokonując przeszkodę.
- Nie korzystać z wózka inwalidzkiego w windzie.
- Jeżeli to możliwe, zapinać pas bezpieczeństwa.
- Należy zawsze zwracać uwagę na zakres obrotu płyty podnóżka, aby nie spowodować obrażeń ciała osób w pobliżu czy uszkodzenia przedmiotów.
- W przypadku braku doświadczenia w poruszaniu się wózkiem inwalidzkim należy poprosić o pomoc drugiej osoby. Odsunąć ręce od kół, a stopy położyć na płycie podnóżka.
- Stopnie należy pokonywać zawsze przy pomocy dwóch pomocników.
- Nie próbować korzystać ze schodów, które nie są przystosowane do wózków inwalidzkich.

### 3.8.1 Jazda wózkiem inwalidzkim:

1. Zwolnić hamulce.
3. Chwycić obie obręcze napędowe w najwyższym punkcie.
4. Pochylić się do przodu i popchnąć obręcze napędowe do przodu do momentu wyprostowania rąk.
5. Przenieść ręce ponownie na górną część obręczy napędowych i powtórzyć ruch.

## 4 Konserwacja

### 4.1 Punkty konserwacji



UWAGA

Ryzyko obrażeń i uszkodzeń

Naprawy i wymiana części mogą być przeprowadzane tylko przez przeszkolone osoby i wolno korzystać z oryginalnych części zamiennych Vermeiren.

**i** Częstotliwość serwisowania zależy od częstotliwości i intensywności użytkowania. Skontaktować się z dystrybutorem celem uzgodnienia harmonogramu inspekcji / konserwacji / naprawy.

Instrukcje dotyczące konserwacji znajdziesz na stronie internetowej firmy Vermeiren: [www.vermeiren.pl](http://www.vermeiren.pl).

#### *Przed każdym użyciem*

Przejrzeć następujące punkty:

- Wszystkie części: Obecne, nie uszkodzone i nie zużyte.
- Wszystkie części: Wyczyścić, patrz § 4.2.2.
- Koła, oparcie, siedzisko, podparcie łydki, podłokietnik, płyta podnóżka: Dobrze zabezpieczone.
- Stan kół/opon, patrz § 4.2.1;
- Stan części ramy: Brak deformacji, niestabilność, słabe lub luźne połączenia
- Siedzenie, oparcie, podpórki ramion, podpórki łydek i oparcia (jeżeli dotyczy): Brak nadmiernego zużycia (punkty wgniecia, uszkodzenia lub rozerwania).
- Hamulce: Nieuszkodzone i sprawne

Skontaktować się ze specjalistycznym dystrybutorem pod kątem ewentualnych napraw lub wymiany.

#### *Raz w roku lub częściej*

Co najmniej raz w roku lub częściej zlecać kontrolę i serwisowanie wózka inwalidzkiego wykwalifikowanemu dystrybutorowi. Minimalna częstotliwość konserwacji jest uzależniona od użytkowania i należy ją uzgodnić z wykwalifikowanym dystrybutorem.

### 4.2 Instrukcje konserwacji

#### 4.2.1 Koła i opony

**i** Odpowiednie działanie hamulców jest uzależnione od stanu opon i może się zmieniać ze względu na zużycie i zanieczyszczenie (woda, olej, błoto, ...)

Usuwać z kół druty, włosy, piasek i włókna.

Sprawdzić profil opon. Jeżeli głębokość bieżnika jest mniejsza, niż 1 mm, opony należy wymienić. W tej sprawie należy skontaktować się ze specjalistycznym dystrybutorem.

Napompować każdą pneumatyczną oponę odpowiednim ciśnieniem (patrz informacja odnośnie ciśnienia na oponach).

#### 4.2.2 Czyszczenie

UWAGA

Ryzyko uszkodzenia przez wilgoć.

- Do czyszczenia wózka inwalidzkiego nie wolno nigdy stosować węża ani myjki ciśnieniowej.

Wytrzeć wszystkie sztywne części wózka wilgotną szmatką (nie wykręconą).

W razie konieczności użyć łagodnego mydła, odpowiedniego do lakierów i materiałów syntetycznych.



Tapicerkę można czyścić letnią wodą i łagodnym mydłem. Do czyszczenia nie używać szorstkich środków czyszczących.

#### 4.2.3 Dezynfekcja

UWAGA

Ryzyko uszkodzenia

- Dezynfekcja może być przeprowadzana tylko przez przeszkolone osoby. Skonsultować się ze specjalistycznym dystrybutorem.

PL

### 4.3 Rozwiązywania problemów

Nawet w przypadku prawidłowego korzystania z wózka może wystąpić problem techniczny. W takim przypadku należy skontaktować się z lokalnym specjalistycznym dystrybutorem.



OSTRZEŻENIE

Ryzyko obrażeń i uszkodzenia wózka inwalidzkiego

- NIGDY nie próbować naprawiać wózka samodzielnie.

Poniższe symptomy mogą oznaczać poważny problem. Dlatego też w przypadku zauważenia poniższych niezgodności należy zawsze skontaktować się ze specjalistycznym dystrybutorem.

- Dziwne dźwięki;
- Nierównomierne zużycie bieżnika opon;
- Szarpane ruchy;
- Wózek inwalidzki ściąga na jedną stronę;
- Uszkodzone lub pęknięte zespoły koła.

### 4.4 Oczekiwany okres użytkowania

Przeciętny okres użytkowania wózka inwalidzkiego to 5 lat. Ten czas może być dłuższy lub krótszy, zależnie od częstotliwości korzystania, warunków jazdy i konserwacji wózka.

### 4.5 Ponowne użycie

Przed każdym ponownym użyciem wózek należy zdezynfekować, skontrolować i poddać konserwacji zgodnie z instrukcjami w §4.1 i §4.2.

### 4.6 Zakończenie użytkowania

Po zakończeniu okresu użytkowania należy poddać wózek utylizacji, zgodnie z lokalnymi przepisami ochrony środowiska. Najlepszym sposobem jest demontaż wózka inwalidzkiego, aby ułatwić transport części poddawanych utylizacji.

## 5 DANE TECHNICZNE

Poniższe szczegóły techniczne dotyczą tylko wózka inwalidzkiego przy standardowych ustawieniach i optymalnych warunkach otoczenia. Podczas użytkowania należy wziąć pod uwagę te szczegóły.

Wartości nie mają już zastosowania, gdy wózek inwalidzki został zmodyfikowany, uszkodzony lub jest poważnie zużyty.

Tabela 1: Dane techniczne

<b>Marka</b>	<b>VERMEIREN</b>	
<b>Typ</b>	<b>Wózek inwalidzki</b>	
<b>Model</b>	<b>Trigo S</b>	
<b>Opis</b>	<b>Dane techniczne</b>	
Maks. ciężar użytkownika	Dla szerokości siedzenia do 360 mm z pojedynczym krzyżakiem: <b>70 kg</b> Dla szerokości siedzenia do 380 mm do 460 mm z 1,5 krzyżaka: <b>130 kg</b> Dla szerokości siedzenia od 480 mm do 500 mm z podwójną krzyżakiem: <b>130 kg</b>	
Stabilność statyczna	5°	
<b>Wymiary</b>	<b>Min.</b>	<b>Maks.</b>
Długość całkowita	676 mm	1046 mm
Długość po rozłożeniu (koła zdemontowane)	650 mm	855 mm
Szerokość po rozłożeniu (koła zdemontowane)	386 mm	586 mm
Wysokość po złożeniu (w zależności od średnicy kół)	457 mm	660 mm
Wysokość wózka inwalidzkiego (w zależności od typu tylnego koła, regulacji, dźwigni popychania lub wysokości oparcia)	457 mm	945 mm
Wysokość złożona bez kół	Max. 428 mm	
Szerokość siedziska	300 mm	500 mm
Szerokość ogólna w mm (24" tylne koła, kąt nachylenia 0°):	460 mm	660 mm
Długość wózka inwalidzkiego (w zależności od głębokości siedzenia, typu tylnego koła, typu płyty podnóżka, regulacji)	676 mm	1046 mm
Głębokość płótna – Głębokość siedziska	320 mm	500 mm
Wysokość oparcia, regulowana	(w stopniach co 25 mm)	
Nie składane oparcie	250 – 300 mm	
Nie składane oparcie	300 – 350 mm	
Składane oparcie	350 – 400 mm	
Składane oparcie	400 – 450 mm	
Składane oparcie	450 – 500 mm	
Wysokość oparcia, stałe, składane	(w stopniach co 20 mm) 250 – 510 mm	

Wysokość siedziska na przedniej krawędzi siedziska, względem przednich kół	(w stopniach co 10 mm)	
Przednie koło 3"	380 – 470 mm	
Przednie koło 4"	390 – 490 mm	
Przednie koło 5"	410 – 500 mm	
Przednie koło 6"	430 – 510 mm	
Wysokość siedziska na tylnej krawędzi siedziska, w zależności od tylnego koła	(w stopniach co 10 mm)	
Tylne koło 18"	315 – 415 mm	
Tylne koło 20"	335 – 435 mm	
Tylne koło 22"	355 – 465 mm	
Tylne koło 24"	385 – 495 mm	
Tylne koło 26"	405 – 515 mm	
Odległość pomiędzy boczną płytą/błotnikiem i siedziskiem	0 mm	
Odległość pomiędzy płytą podnóżka i siedziskiem	(w stopniach co 20 mm) 220 – 500 mm	
Długość podnóżka, regulowana	220 mm	480 mm
Regulowany kat płaszczyzny siedziska	20°	
Kąt pomiędzy siedziskiem i podnóżkiem	Stały, 70° lub 80°	
Kąt płyty podnóżka i podnóżkiem	Nieskończony (bezstopniowy)	
<b>Ciążar</b>		
Ciążar całkowity	Począwszy od 11 kg	
Ciążar najcięższej części (bez poduszki siedziska i oparcia, kół)	8,2 kg	
Ciążary usuwanych części:		
Koło 24"	3,1 kg	
Poduszka oparcia	0,4 kg	
Poduszka siedziska	0,4 kg	
Dźwignia do popychania (regulowana)	0,4 kg	
<b>Koła</b>		
Ustawienie domyślne kąta nachylenia tylnych kół, regulowane	0° 2° 4° 6°	
Przednie koło	3" - 4" - 5" - 6"	
Tylne koła	18" – 20" - 22" - 24" - 26"	
Średnica obręczy napędowej	400 mm – 440 mm – 500 mm – 535 mm – 600 mm	
Ciśnienie w oponie, tylne koła	2,5 - 10 bar	
<b>Środowisko</b>		
Próby wytrzymałości wg	ISO 7176-8	
Zapalność obicia wg	EN 1021-2	
Ogólna ocena możliwości mocowania pasów bezpieczeństwa	C	
Temperatura przechowywania i użytkowania	+5 °C ~ +41 °C	
Wilgotność podczas przechowywania i użytkowania	30% ~ 70%	
<b>Zastrzegamy sobie prawo zmian technicznych. Tolerancja wymiarów ± 15 mm /1,5 kg / 1,5°.</b>		









## Service registration form

This product (name): .....

was inspected (I), serviced (S), repaired (R) or disinfected (D):

By (stamp):          Kind of work: I / S / R / D Date:	By (stamp):          Kind of work: I / S / R / D Date:	By (stamp):          Kind of work: I / S / R / D Date:
By (stamp):          Kind of work: I / S / R / D Date:	By (stamp):          Kind of work: I / S / R / D Date:	By (stamp):          Kind of work: I / S / R / D Date:
By (stamp):          Kind of work: I / S / R / D Date:	By (stamp):          Kind of work: I / S / R / D Date:	By (stamp):          Kind of work: I / S / R / D Date:
By (stamp):          Kind of work: I / S / R / D Date:	By (stamp):          Kind of work: I / S / R / D Date:	By (stamp):          Kind of work: I / S / R / D Date:
By (stamp):          Kind of work: I / S / R / D Date:	By (stamp):          Kind of work: I / S / R / D Date:	By (stamp):          Kind of work: I / S / R / D Date:



Vermeiren GROUP  
Vermeirenplein 1 / 15  
2920 Kalmthout  
BE

WWW: [www.vermeiren.com](http://www.vermeiren.com)

### **Instrukcje dla wyspecjalizowanego sprzedawcy**

Niniejsza instrukcja obsługi jest nieodłączną częścią produktu i musi być dołączona do każdego sprzedawanego produktu.

Wersja: G, 2024-02

Basic UDI: 5415174 122106Trigo S TV

**Wszelkie prawa zastrzeżone, łącznie z tłumaczeniem.**

**VERMEIREN**  
we care for you